



FERRI srl - Via C. Govoni, 30 - 44030 Tamara (FE) Italy
Tel. +39-0532.866866 - Fax +39-0532.866851
<http://www.ferrisrl.it>
e-mail: ferrisrl@ferrisrl.it

TGA

DECEPUGLIATRICI IDRAULICHE
HYDRAULIC FLAIL-HEDGER MOWERS
HYDRAULISCHER BOSCHUNGMAHER
DEBROUSSAILLEUSES HYDRAULIQUES
DESBROZADORA

CATALOGO DELLE PARTI DI RICAMBIO
SPARE PARTS CATALOGUE
ERSATZTEILKATALOG
CATALOGUE DE PIECES DETACHEES
CATALOGO DEL LAS PIEZAS DE RECAMBIO

TGA50S

Serien.
Serial no.
Seriennr.
N. série
Nùm. serie

02

**INDICE DELLE TAVOLE - INDEX OF PIECES - TABELLENINHALTSVIERZEICHNIS
INDEX DES PANNEAUX - INDICE DE LAS TABLAS**

TGA50S - 02

A043	<i>Telaio · Frame · Rahmen · Chassis · Bastidor</i>
B071	<i>Bracci · Arms · Arme · Bras · Brazos</i>
C215	<i>Impianto idraulico alimentazione · Feeding hydraulic system · Hydraulikanlage der versorgung · Installation hydraulique d'alimentation · Equipo hidraulico alimentacion</i>
C216	<i>Comandi idraulici · Distributors · Stevergerate · Distributeurs · Distribuidores</i>
C217	<i>Comandi idraulici · Distributors · Stevergerate · Distributeurs · Distribuidores</i>
C218	<i>Impianto idraulico servizi · Hydraulic installation to attachments · Hydraulikanlange fur ausrustungen · Installation hydraulique aux outils · Instalacion hidraulica equipos</i>
D042	<i>Martinetto · Jack · Zylinder · Vérin · Gato</i>
D043	<i>Martinetto · Jack · Zylinder · Vérin · Gato</i>
D044	<i>Martinetto · Jack · Zylinder · Vérin · Gato</i>
D067	<i>Martinetto · Jack · Zylinder · Vérin · Gato</i>
G005	<i>Moltiplicatore · Gear box · Getriebe · Multiplicateur · Multiplicador</i>
H050	<i>Impianto elettrico · Electric system · Elecktrische anlage · Installation electriques · Instalacion electricos</i>
L001	<i>Manipolatore · Control lever · Steverhebel · Manipulateur · Manipulador</i>
M057	<i>Sospensione 1° braccio · 1St arm suspension · Aufhangung 1.ausleger · Suspension 1 er bras · Suspension 1° brazo</i>
M058	<i>Scambiatore di calore · Heat exchanger · Warmeaustauscher · Echangeur de chaleur · Intercambiador de calor</i>

INDICE FIGURATIVO - PICTURE INDEX - ABBILDUNGSVERZEICHNIS
INDEX FIGURATIF - INDICE FIGURATIVO

TGA50S - 02

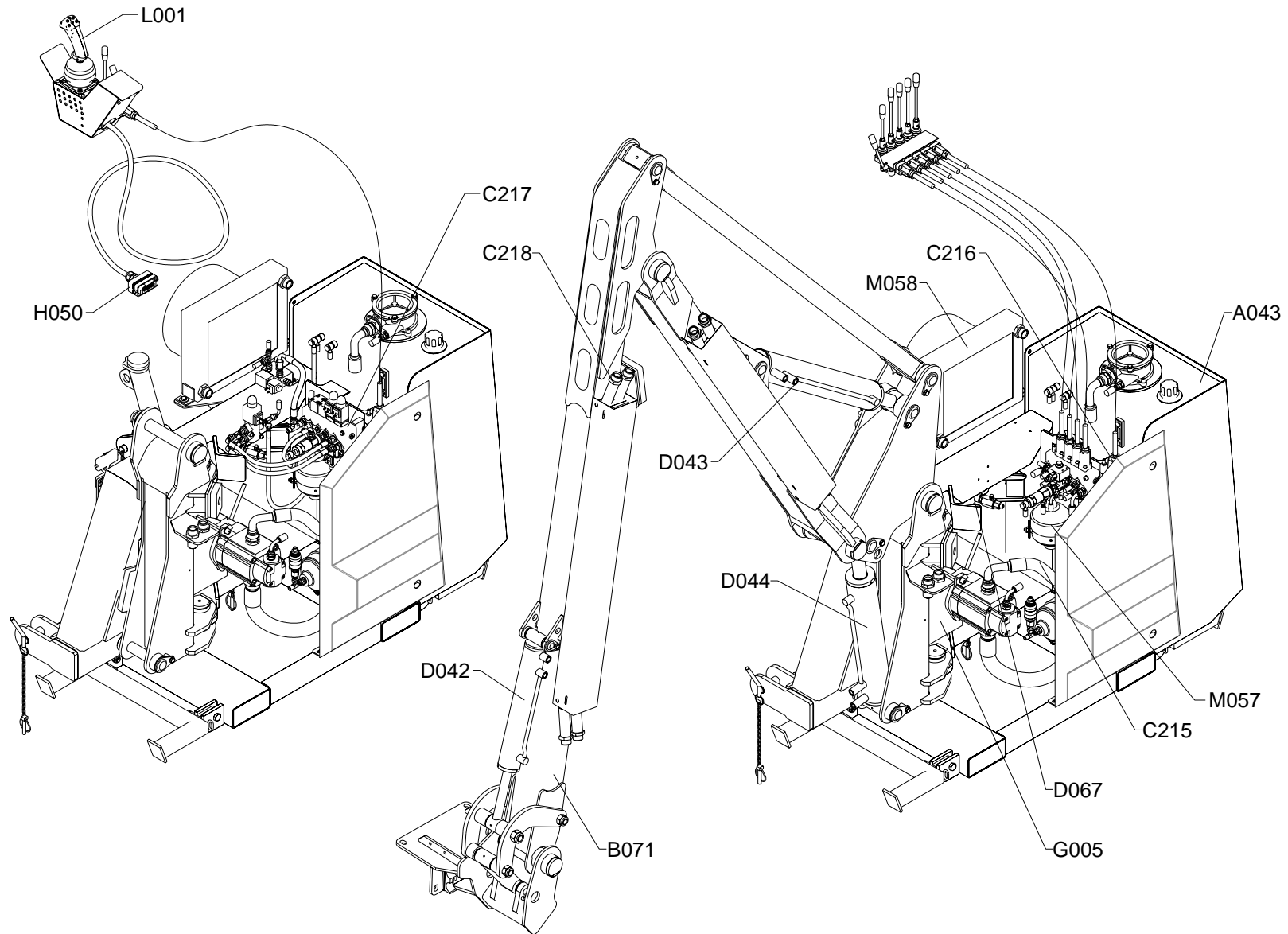

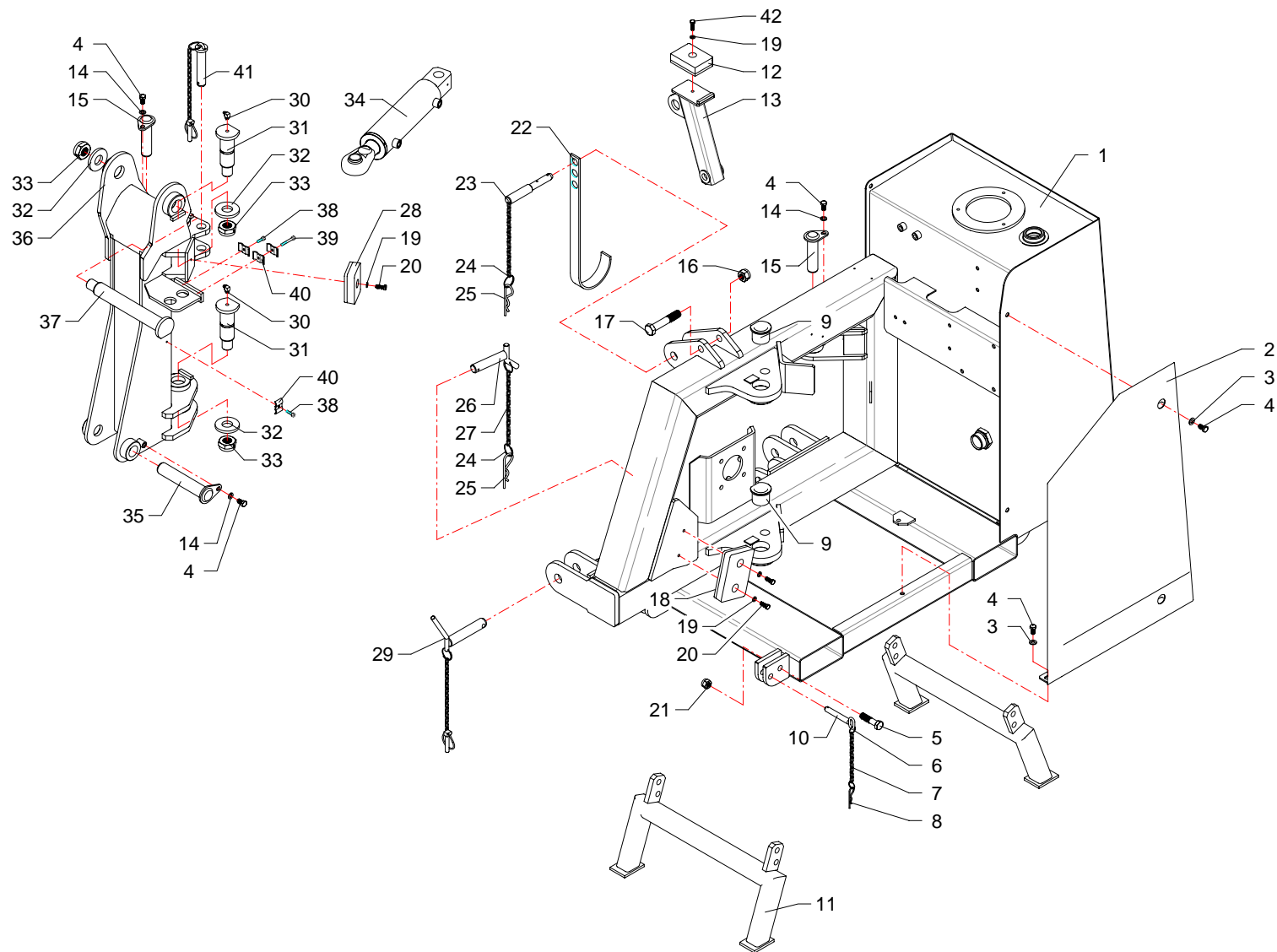

RIF	CODE	Qty				Denominazione-Denomination-Bezeichnung-Denomination-Denominacion
		TGAS05 [02]				
1	TGA50010200	1	1			Telaio · Frame · Rahmen · Chassis · Bastidor
2	TGA50170400	1	1			Carter · Casing · Keilriemenschutz · Enveloppe · Carter
3	0349002Z	3	3			Rondella · Washer · Scheibe · Rondelle · Arandela
4	0318005Z	3	3			Vite · Bolt · Schraube · Vis · Tornillo
5	0304011Z	4	4			Vite · Bolt · Schraube · Vis · Tornillo
6	2301074	8	8			Anello · Ring · Ring · Bague · Anillo
7	2301117	4	4			Catena · Chain · Kette · Chaîne · Banda
8	0340022	4	4			Copiglia · Split pin · Splint · Goupille · Pasador
9	1001022	2	2			Boccola · Bushing · Buchse · Bague · Casquillo
10	F16110600	4	4			Perno · Pin · Zapfen · Goujon · Perno
11	TK8040100	2	2			Piede · Pad · Fuss · Pied · Pie
12	3201002	1	1			Tampone · Pad · Stopfen · Tampon · Tapon
13	TGA50200900	1	1			Supporto · Bracket · Halterung · Support · Soporte
14	0322003Z	3	3			Rondella · Washer · Scheibe · Rondelle · Arandela
15	TKV65110100	2	2			Perno · Pin · Zapfen · Goujon · Perno
16	0310005	1	1			Dado · Nut · Mutter · Ecrou · Tuerca
17	0305013Z	1	1			Vite · Bolt · Schraube · Vis · Tornillo
18	2301007	1	1			Tampone · Pad · Stopfen · Tampon · Tapon
19	0322002Z	4	4			Rondella · Washer · Scheibe · Rondelle · Arandela
20	0347007Z	3	3			Vite · Bolt · Schraube · Vis · Tornillo
21	0310004	4	4			Dado · Nut · Mutter · Ecrou · Tuerca
22	F27070400	1	1			Supporto · Bracket · Halterung · Support · Soporte
23	F16110500	1	1			Spina · Pin · Stift · Goupille · Pasador hendido
24	2301115	5	5			Anello · Ring · Ring · Bague · Anillo
25	0340020	3	3			Copiglia · Split pin · Splint · Goupille · Pasador
26	F46110300	2	2			Perno · Pin · Zapfen · Goujon · Perno
27	2301117	2	2			Catena · Chain · Kette · Chaîne · Banda
28	3201002	1	1			Tampone · Pad · Stopfen · Tampon · Tapon
29	2301235	2	2			Spina · Pin · Stift · Goupille · Pasador hendido
30	0339001	2	2			Ingrassatore · Grease nipple · Schmiernippel · Graisseur · Engrasador
31	TSN50110300	2	2			Perno · Pin · Zapfen · Goujon · Perno
32	TK8150100	3	3			Rondella · Washer · Scheibe · Rondelle · Arandela
33	0310018	2	2			Dado · Nut · Mutter · Ecrou · Tuerca
34	27160000	1	1			Martinetto · Jack · Zylinder · Vérin · Gato
35	TGA50110100	1	1			Perno · Pin · Zapfen · Goujon · Perno

I GB D F E

Telaio · Frame · Rahmen · Chassis · Bastidor

FERRI

A043

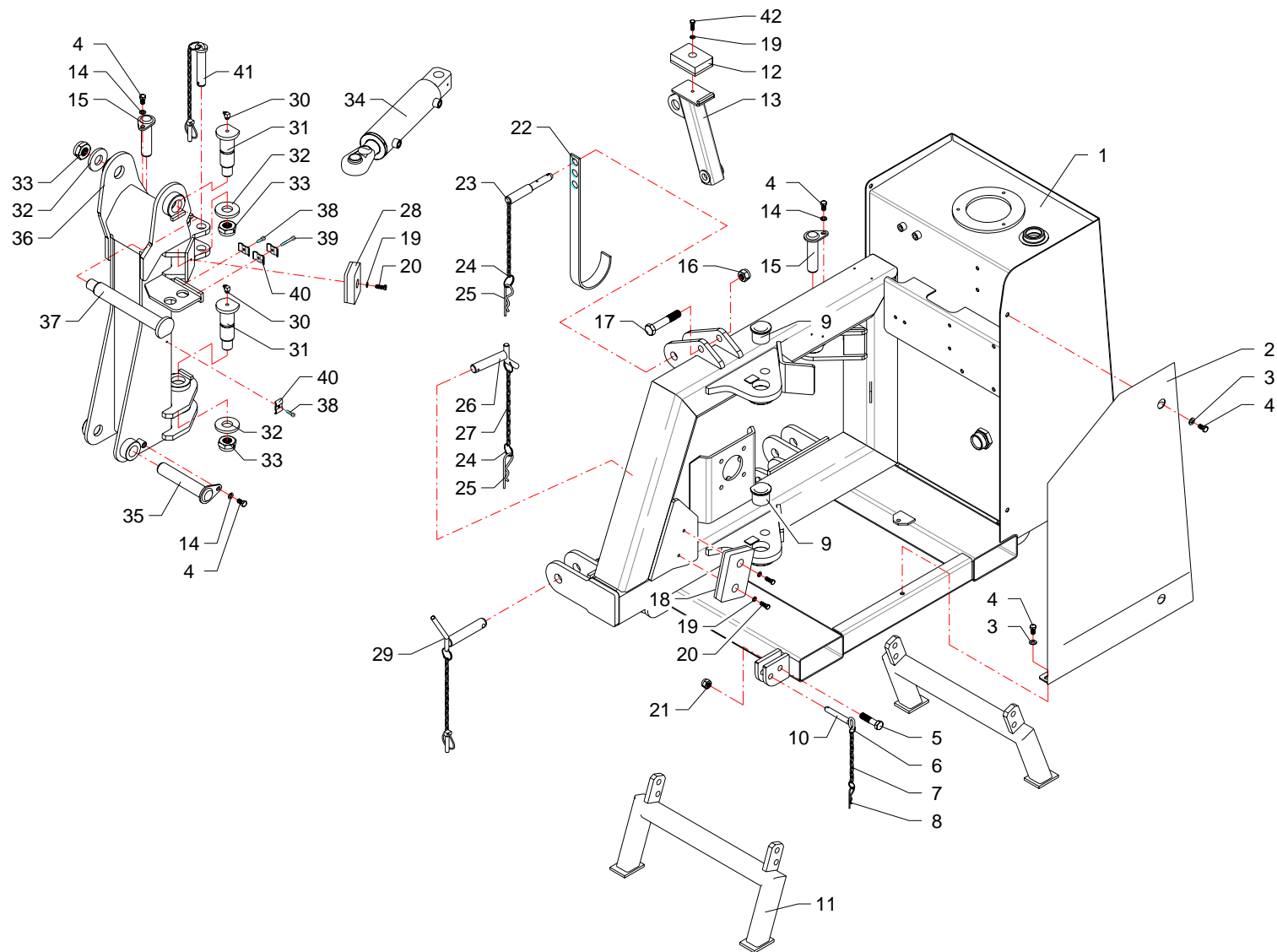

RIF	CODE	Qnt				Denominazione-Denomination-Bezeichnung-Denomination-Denominacion
		TGA505 [02]				
						
36	TGA50070300	1	1			Supporto · Bracket · Halterung · Support · Soporte
37	TP48110100	1	1			Perno · Pin · Zapfen · Goujon · Perno
38	0316006Z	3	2			Vite · Bolt · Schraube · Vis · Tornillo
39	0316011Z		1			Vite · Bolt · Schraube · Vis · Tornillo
40	TP48290200	3	4			Fermatubi · Pipe clamp · Rohrschelle · Serre tuyaux · Sujeta tubos
41	2301279	1	1			Perno · Pin · Zapfen · Goujon · Perno
42	0347006Z	1	1			Vite · Bolt · Schraube · Vis · Tornillo

Telaio · Frame · Rahmen · Chassis · Bastidor

FERRI

A043

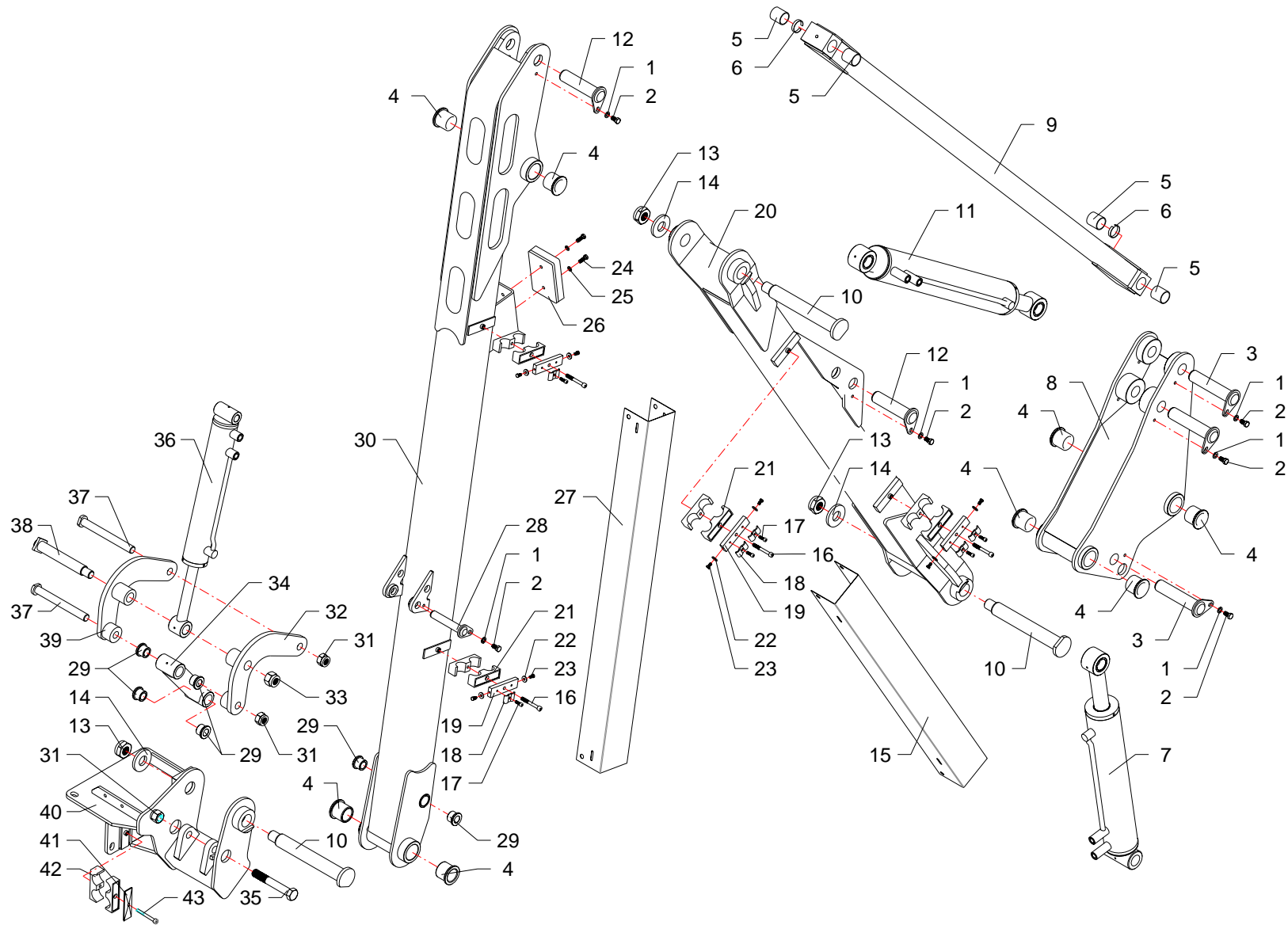



RIF	CODE	TGA505 [02]	Qty				Denominazione-Denomination-Bezeichnung-Denomination-Denominacion I GB D F E
1	0322003Z	5				Rondella · Washer · Scheibe · Rondelle · Arandela	
2	0342003Z	5				Vite · Bolt · Schraube · Vis · Tornillo	
3	TGA50110200	3				Perno · Pin · Zapfen · Goujon · Perno	
4	1001017	6				Boccola · Bushing · Buchse · Bague · Casquillo	
5	1001007	4				Boccola · Bushing · Buchse · Bague · Casquillo	
6	TGA50140100	2				Distanziale · Spacer · Distanzstueck · Entretoise · Separador	
7	27146000	1				Martinetto · Jack · Zylinder · Vérin · Gato	
8	TGA50070100	1				Supporto · Bracket · Halterung · Support · Soporte	
9	TGA50080100	1				Tirante · Connecting rod · Spannstange · Tige · Tirante	
10	TP48110100	3				Perno · Pin · Zapfen · Goujon · Perno	
11	27145000	1				Martinetto · Jack · Zylinder · Vérin · Gato	
12	TGA50110300	2				Perno · Pin · Zapfen · Goujon · Perno	
13	0310018	3				Dado · Nut · Mutter · Ecrou · Tuerca	
14	TK8150100	3				Rondella · Washer · Scheibe · Rondelle · Arandela	
15	TGA50170500	1				Protezione · Guard · Schutz · Protection · Proteccion	
16	0317015Z	4				Vite · Bolt · Schraube · Vis · Tornillo	
17	0316006Z	6				Vite · Bolt · Schraube · Vis · Tornillo	
18	TP48290200	6				Fermatubi · Pipe clamp · Rohrshelle · Serre tuyaux · Sujeta tubos	
19	TSN50290100	4				Staffa · Clamp · Pratzte · Etrier · Brida	
20	TGA50210300	1				Braccio · Arm · Arm · Bras · Brazo	
21	0414005	4				Collare · Anchor pipe · Schlauchschelle · Plate fixe tube · Brida	
22	0349006Z	8				Rondella · Washer · Scheibe · Rondelle · Arandela	
23	0365003Z	8				Vite · Bolt · Schraube · Vis · Tornillo	
24	0347007Z	2				Vite · Bolt · Schraube · Vis · Tornillo	
25	0322002Z	2				Rondella · Washer · Scheibe · Rondelle · Arandela	
26	2301007	1				Tampone · Pad · Stopfen · Tampon · Tapon	
27	TGA50170200	1				Protezione · Guard · Schutz · Protection · Proteccion	
28	TKV65110300	1				Perno · Pin · Zapfen · Goujon · Perno	
29	1004001	6				Boccola · Bushing · Buchse · Bague · Casquillo	
30	TGA50210400	1				Braccio · Arm · Arm · Bras · Brazo	
31	0359007	3				Dado · Nut · Mutter · Ecrou · Tuerca	
32	TGA46200500	1				Leva · Lever · Hebel · Levier · Palanca	
33	0359008	1				Dado · Nut · Mutter · Ecrou · Tuerca	
34	TGA46200300	1				Puntone · Strut · Druckstab · Etai · Puntal	
35	TGA46190100	1				Vite · Bolt · Schraube · Vis · Tornillo	

Bracci · Arms · Arme · Bras · Brazos

FERRI

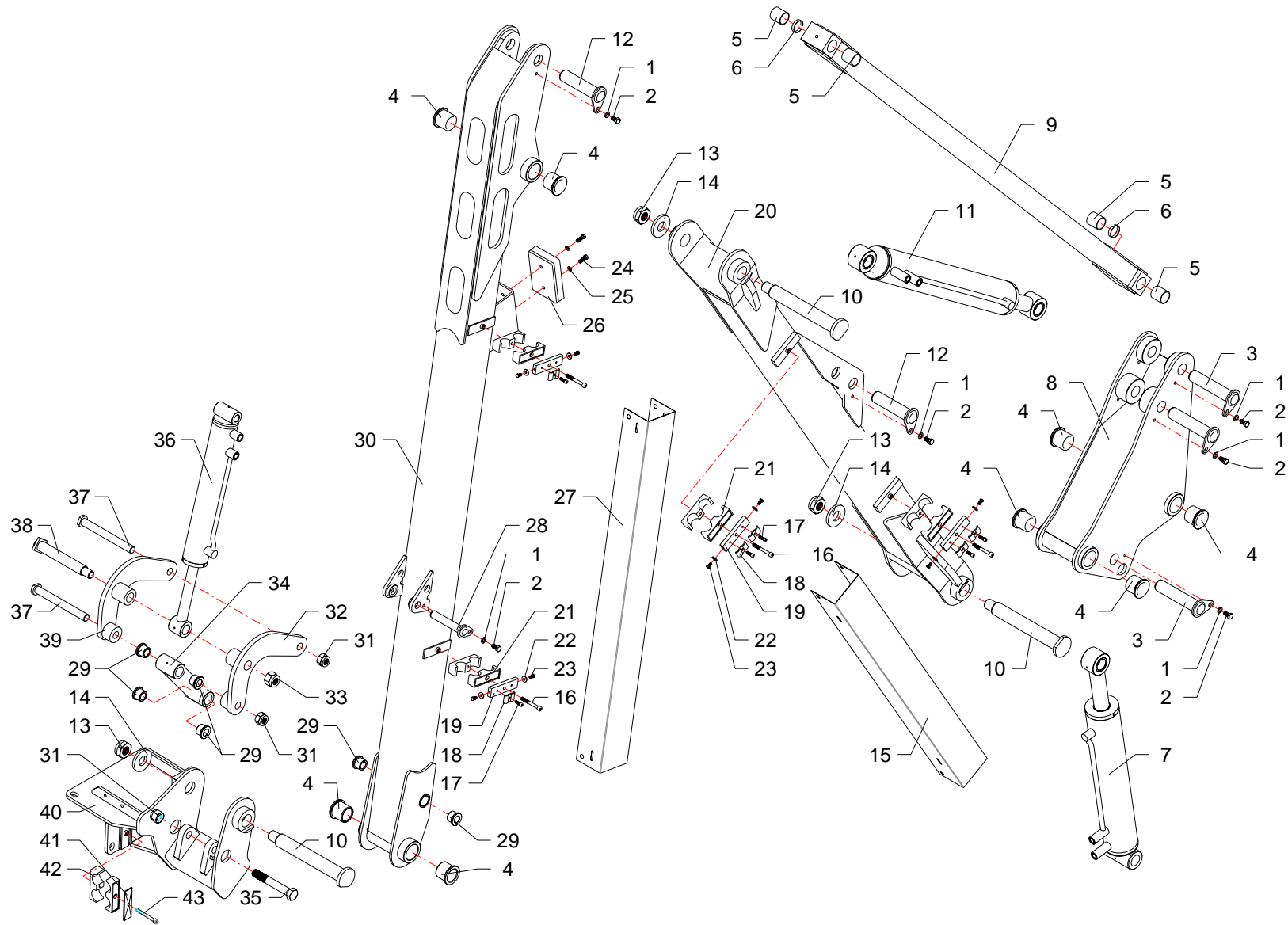
B071



RIF	CODE	TGA505 [02]	Qnt				Denominazione-Denomination-Bezeichnung-Denomination-Denominacion 
36	27144000	1				Martinetto · Jack · Zylinder · Vérin · Gato	
37	TP48110300	2				Perno · Pin · Zapfen · Goujon · Perno	
38	BSV10110500	1				Perno · Pin · Zapfen · Goujon · Perno	
39	TGA46200600	1				Leva · Lever · Hebel · Levier · Palanca	
40	TGA46070500	1				Attacco · Linkage · Anschluss · Attelage · Ataque	
41	0414012	1				Collare · Anchor pipe · Schlauchschelle · Plate fixe tube · Brida	
42	0414004	1				Piastra · Plate · Platte · Plate · Placa	
43	0317013Z	1				Vite · Bolt · Schraube · Vis · Tornillo	

Bracci · Arms · Arme · Bras · Brazos

FERRI

B071

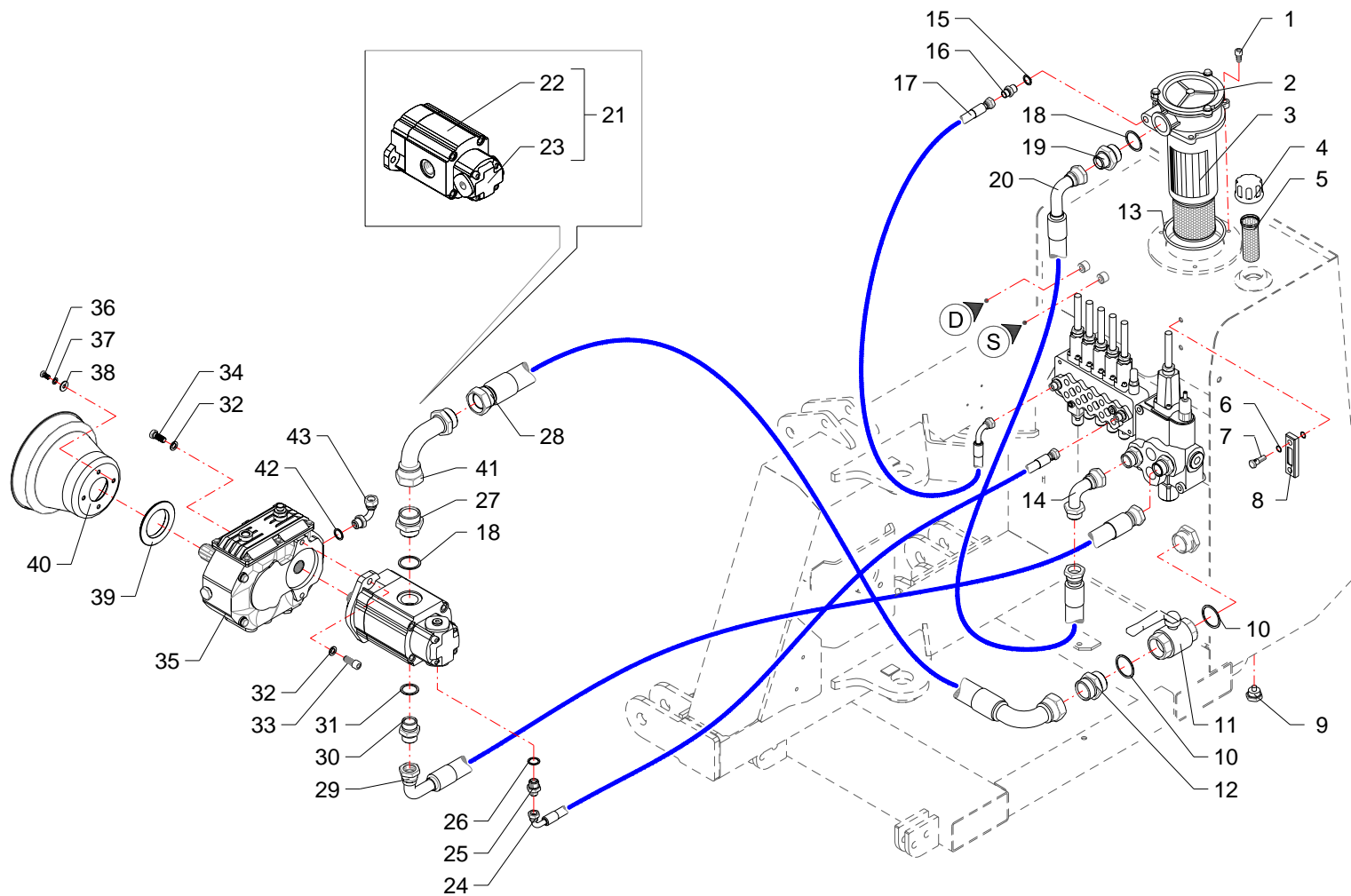

RIF	CODE	Qty			Denominazione-Denomination-Bezeichnung-Denomination-Denominacion
		TGA50S [02]	TGA582S [02]		
1	0318005Z	3	3		Vite · Bolt · Schraube · Vis · Tornillo
2	0413016	1	1		Filtro · Filter · Filter · Filtre · Filtro
3	0413018	1	1		Cartuccia · Cartridge · Filterensatz · Cartouche · Cartucho
4	0418035	1	1		Tappo · Cap · Stopfen · Buchon · Tapon
5	0418006	1	1		Filtro · Filter · Filter · Filtre · Filtro
6	0418037	1	1		Guarnizione · Gasket · Dichtung · Joint · Empaquetadura
7	0418038	2	2		Vite cava · Hollow Screw · Hohlschraube · Vis creuse · Tornillo hueco
8	0418003	1	1		Spia livello · Level indicator · Pegel controllampe · Indicator niveau · Indicator de nivel
9	0418033	1	1		Tappo · Cap · Stopfen · Buchon · Tapon
10	0408010	2	2		Rondella · Washer · Scheibe · Rondelle · Arandela
11	0409006	1	1		Rubinetto · Cock · Schlusshanduentil · Robinet · Valvula de compuerta
12	0402009	1	1		Nipplo · Nipple · Nippel · Niplo · Niple
13	OR210	1	1		Guarnizione · Gasket · Dichtung · Joint · Empaquetadura
14	0405007	1	1		Curva · Curve · Bogen · Manchon · Curva
15	0408009	1	1		Rondella · Washer · Scheibe · Rondelle · Arandela
16	0401016	1	1		Riduzione · Nipple · Nippel · Adapteur · Reduccion
17	0502067	1	1		Tubo · Pipe · Schlauch · Tuyau · Tubo
18	0408008	2	2		Rondella · Washer · Scheibe · Rondelle · Arandela
19	0401011	1	1		Riduzione · Nipple · Nippel · Adapteur · Reduccion
20	0505085	1	1		Tubo · Pipe · Schlauch · Tuyau · Tubo
21	1501090	1	1		Pompa · Pump · Pompe · Pompe · Bomba
22	1501104	1	1		Pompa · Pump · Pompe · Pompe · Bomba
23	1501105	1	1		Pompa · Pump · Pompe · Pompe · Bomba
24	0502022	1	1		Tubo · Pipe · Schlauch · Tuyau · Tubo
25	0401004	1	1		Riduzione · Nipple · Nippel · Adapteur · Reduccion
26	0408004	1	1		Rondella · Washer · Scheibe · Rondelle · Arandela
27	0401012	1	1		Riduzione · Nipple · Nippel · Adapteur · Reduccion
28	0512004	1	1		Tubo · Pipe · Schlauch · Tuyau · Tubo
29	0505116	1	1		Tubo · Pipe · Schlauch · Tuyau · Tubo
30	0402007	1	1		Nipplo · Nipple · Nippel · Niplo · Niple
31	0408007	1	1		Rondella · Washer · Scheibe · Rondelle · Arandela
32	0322004Z	6	6		Rondella · Washer · Scheibe · Rondelle · Arandela
33	0319006Z	2	2		Vite · Bolt · Schraube · Vis · Tornillo
34	0343003Z	4	4		Vite · Bolt · Schraube · Vis · Tornillo
35	1401026	1	1		Moltiplicatore · Gear box · Getriebe · Multiplicateur · Multiplicador

I GB D F E

Impianto idraulico alimentazione · Feeding hydraulic system · Hydraulikanlage der versorgung · Installation hydraulique d'alimentation · Equipo hidraulico alimentacion

FERRI

C215

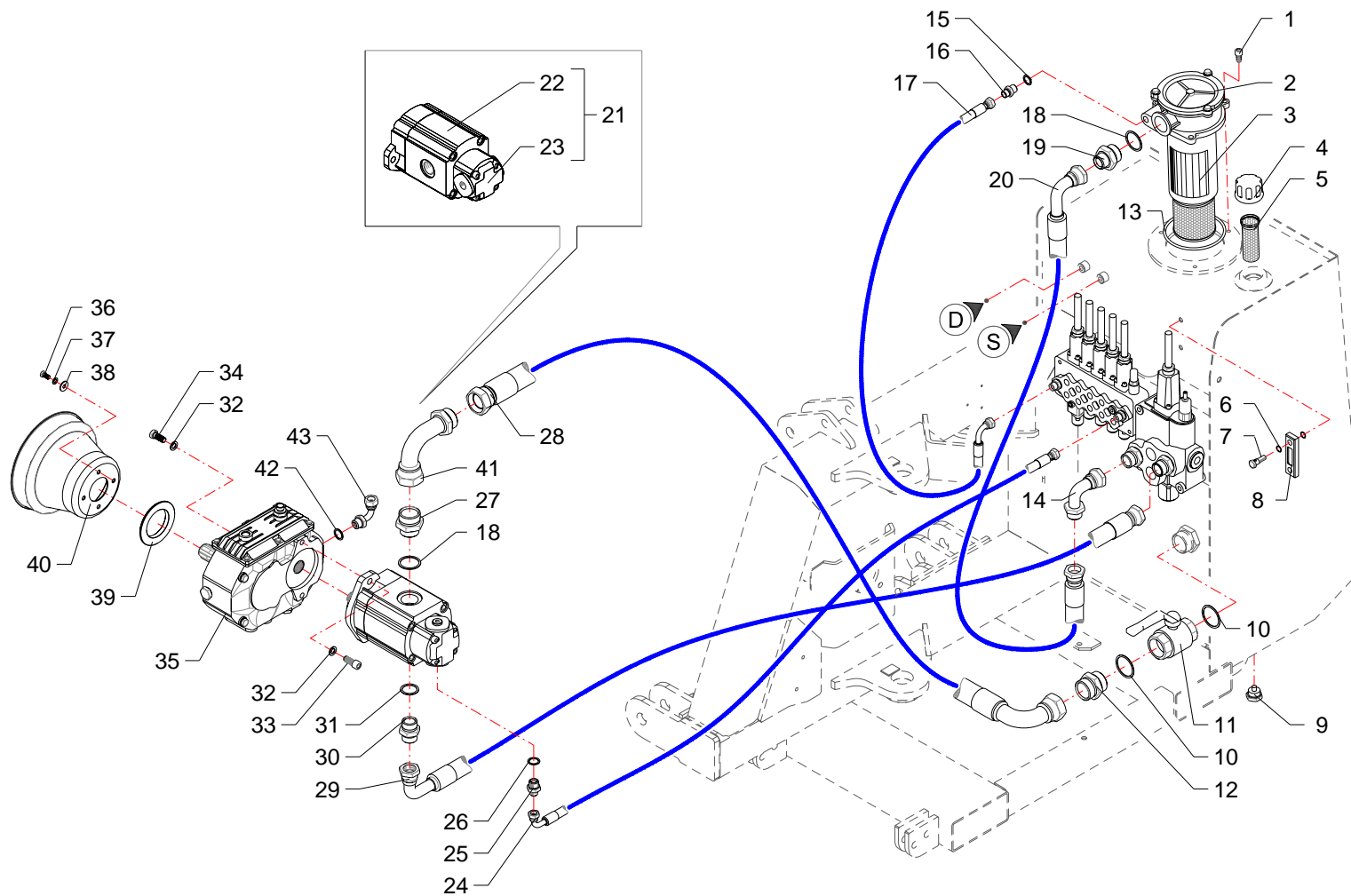

RIF	CODE	Qnt			Denominazione-Denomination-Bezeichnung-Denomination-Denominacion
		TGA505 [02]	TGA5825 [02]		
					
36	0347005Z	4	4		Vite · Bolt · Schraube · Vis · Tornillo
37	0322002Z	4	4		Rondella · Washer · Scheibe · Rondelle · Arandela
38	0349001Z	4	4		Rondella · Washer · Scheibe · Rondelle · Arandela
39	TGA50150100	1	1		Anello · Ring · Ring · Bague · Anillo
40	1701011	1	1		Cuffia · Guard · Schutz · Protecteur · Casqueta
41	0405009	1	1		Curva · Curve · Bogen · Manchon · Curva
42	0408004	1	1		Rondella · Washer · Scheibe · Rondelle · Arandela
43	0405004	1	1		Curva · Curve · Bogen · Manchon · Curva

Impianto idraulico alimentazione · Feeding hydraulic system · Hydraulikanlage der versorgung · Installation hydraulique d'alimentation · Equipo hidraulico alimentacion

FERRI

C215

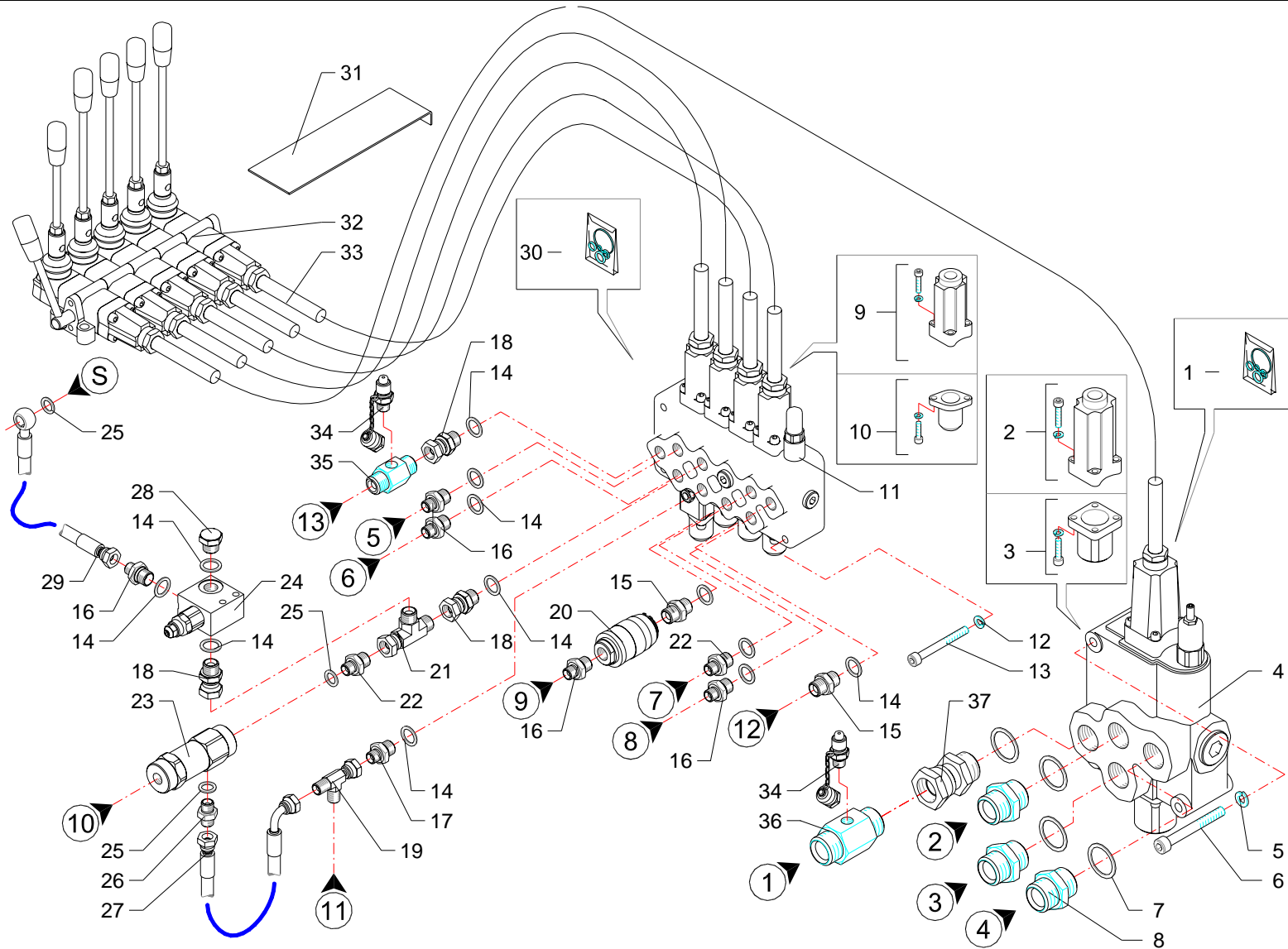

RIF	CODE	Qty				Denominazione-Denomination-Bezeichnung-Denomination-Denominacion
		TSASIS [02]				
1	1305137	1				Kit guarnizioni · Set of gaskets · Satzdichtungen · Jeu de joints · Serie de guarniciones
2	5TEL120005	1				Cappello · Cap · Deckel · Capuchon · Capuchon
3	5U11120000	1				Cappello · Cap · Deckel · Capuchon · Capuchon
4	1305121	1				Distributore · Control valve · Steverblock · Distributeur · Distribuidor
5	0322003Z	2				Rondella · Washer · Scheibe · Rondelle · Arandela
6	0318009Z	2				Vite · Bolt · Schraube · Vis · Tornillo
7	0408006	4				Rondella · Washer · Scheibe · Rondelle · Arandela
8	0402006	3				Niplo · Nipple · Nippel · Niplo · Niple
9	5TEL105000	4				Cappello · Cap · Deckel · Capuchon · Capuchon
10	5U08810500	4				Cappello · Cap · Deckel · Capuchon · Capuchon
11	1305127	1				Distributore · Control valve · Steverblock · Distributeur · Distribuidor
12	0322002Z	3				Rondella · Washer · Scheibe · Rondelle · Arandela
13	0317015Z	3				Vite · Bolt · Schraube · Vis · Tornillo
14	0408003	12				Rondella · Washer · Scheibe · Rondelle · Arandela
15	0402003	2				Niplo · Nipple · Nippel · Niplo · Niple
16	0401003	5				Riduzione · Nipple · Nippel · Adapteur · Reduccion
17	TK5190200	1				Riduzione · Nipple · Nippel · Adapteur · Reduccion
18	0407003	2				Raccordo · Connector · Anschluss · Raccord · Brida
19	0410026	1				Raccordo · Connector · Anschluss · Raccord · Brida
20	0415007	1				Valvola · Valve · Ventil · Soupape · Válvula
21	0410028	2				Raccordo · Connector · Anschluss · Raccord · Brida
22	TK5190300	1				Riduzione · Nipple · Nippel · Adapteur · Reduccion
23	0417005	1				Valvola · Valve · Ventil · Soupape · Válvula
24	0417043	1				Valvola · Valve · Ventil · Soupape · Válvula
25	0408002	3				Rondella · Washer · Scheibe · Rondelle · Arandela
26	0407002	1				Raccordo · Connector · Anschluss · Raccord · Brida
27	0501325	1				Tubo · Pipe · Schlauch · Tuyau · Tubo
28	0418020	1				Tappo · Cap · Stopfen · Buchon · Tapon
29	0501343	1				Tubo · Pipe · Schlauch · Tuyau · Tubo
30	1305133	1				Kit guarnizioni · Set of gaskets · Satzdichtungen · Jeu de joints · Serie de guarniciones
31	16999	1				Lamierino · Metal cover · Metaldeckel · Tôle mince · Lamina
32	1305057	1				Telecomando · Remote control · Fernsteuerung · Telecommande · Telecomando
33	1305012	5				Cavo · Cable · Kabel · Cable · Cable
34	0431001	2				Raccordo · Connector · Anschluss · Raccord · Brida
35	0434004	1				Raccordo · Connector · Anschluss · Raccord · Brida

I GB D F E

Comandi idraulici · Distributors · Stevergerate · Distributeurs · Distribuidores

FERRI

C216

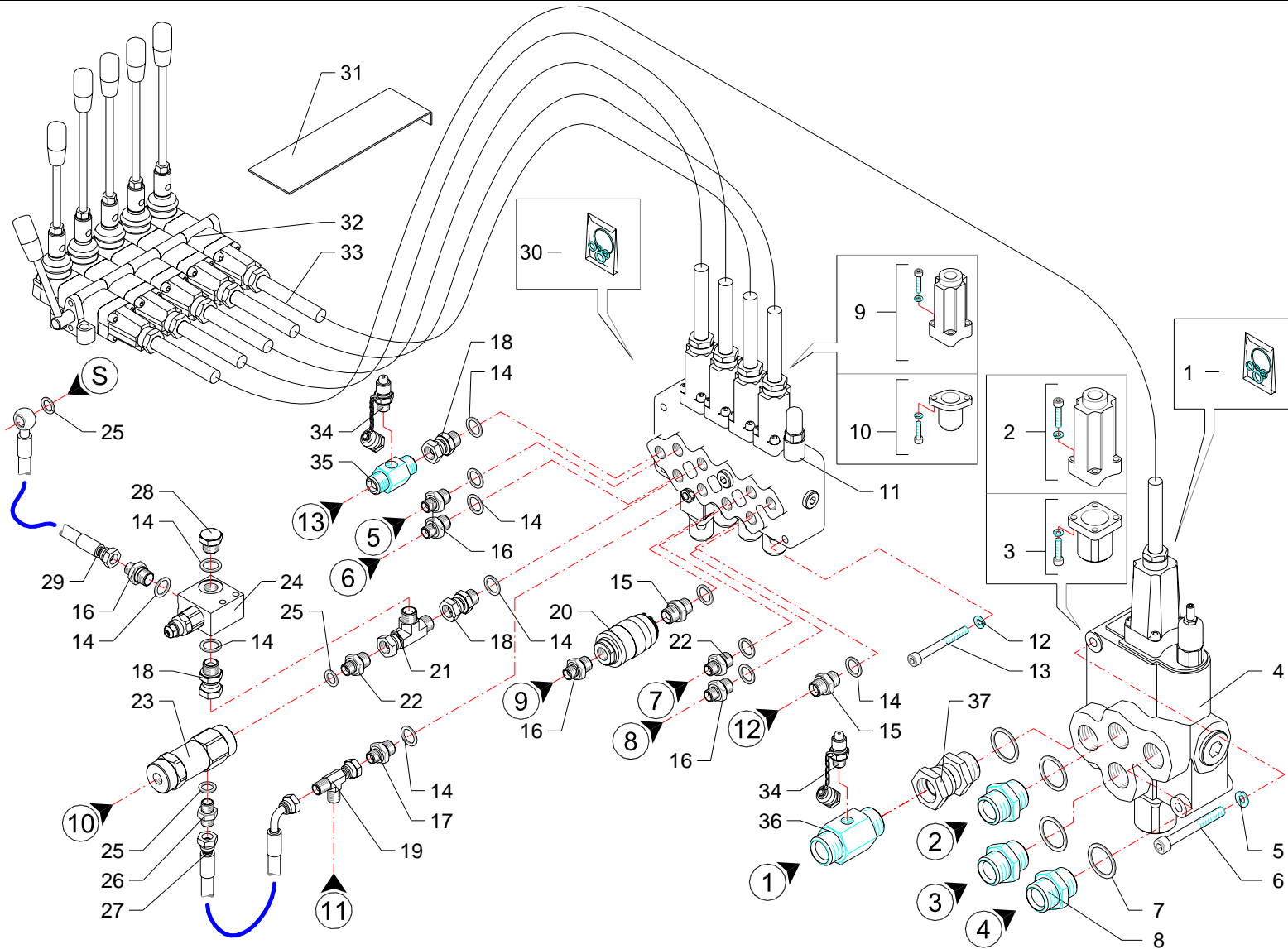

RIF	CODE	TGA505 [02]	Qnt				Denominazione-Denomination-Bezeichnung-Denomination-Denominacion I GB D F E
36	0434003	1				Raccordo · Connector · Anschluss · Raccord · Brida	
37	0407006	1				Raccordo · Connector · Anschluss · Raccord · Brida	

Comandi idraulici · Distributors · Steervergate · Distributeurs · Distribuidores

FERRI

C216

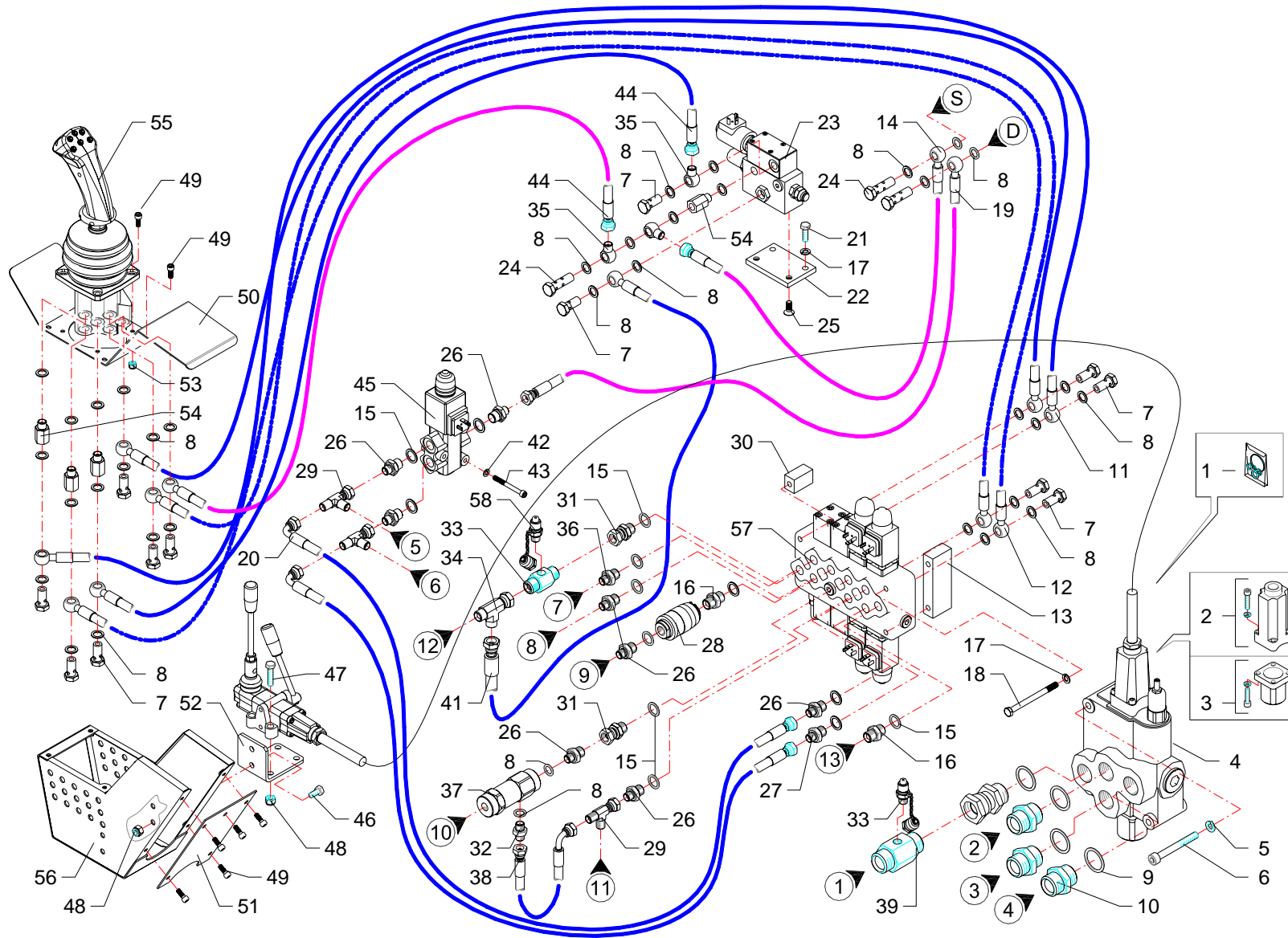

RIF	CODE	Qnt				Denominazione-Denomination-Bezeichnung-Denomination-Denominacion
		TGA505 [02]				
1	1305137	1				Kit guarnizioni · Set of gaskets · Satzdichtungen · Jeu de joints · Serie de guarniciones
2	5TEL120005	1				Cappello · Cap · Deckel · Capuchon · Capuchon
3	5U11120000	1				Cappello · Cap · Deckel · Capuchon · Capuchon
4	1305121	1				Distributore · Control valve · Steverblock · Distributeur · Distribuidor
5	0322003Z	3				Rondella · Washer · Scheibe · Rondelle · Arandela
6	0318009Z	3				Vite · Bolt · Schraube · Vis · Tornillo
7	0412002	12				Vite cava · Hollow Screw · Hohlschraube · Vis creuse · Tornillo hueco
8	0408002	38				Rondella · Washer · Scheibe · Rondelle · Arandela
9	0408007	4				Rondella · Washer · Scheibe · Rondelle · Arandela
10	0402007	3				Nipplo · Nipple · Nippel · Niplo · Niple
11	0519002	2				Tubo · Pipe · Schlauch · Tuyau · Tubo
12	0519003	2				Tubo · Pipe · Schlauch · Tuyau · Tubo
13	TGA50140200	1				Distanziale · Spacer · Distanzstueck · Entretoise · Separador
14	0501343	1				Tubo · Pipe · Schlauch · Tuyau · Tubo
15	0408003	10				Rondella · Washer · Scheibe · Rondelle · Arandela
16	0408003	2				Rondella · Washer · Scheibe · Rondelle · Arandela
17	0322002Z	5				Rondella · Washer · Scheibe · Rondelle · Arandela
18	0301022Z	3				Vite · Bolt · Schraube · Vis · Tornillo
19	0501392	1				Tubo · Pipe · Schlauch · Tuyau · Tubo
20	0501247	2				Tubo · Pipe · Schlauch · Tuyau · Tubo
21	0301006Z	2				Vite · Bolt · Schraube · Vis · Tornillo
22	TGA50200400	1				Staffa · Clamp · Pratzte · Etrier · Brida
23	1305163	1				Valvola · Valve · Ventil · Soupape · Válvula
24	0412011	2				Vite cava · Hollow Screw · Hohlschraube · Vis creuse · Tornillo hueco
25	0311002Z	2				Vite · Bolt · Schraube · Vis · Tornillo
26	0401003	10				Riduzione · Nipple · Nippel · Adapteur · Reduccion
27	TK5190200	1				Riduzione · Nipple · Nippel · Adapteur · Reduccion
28	0415007	1				Valvola · Valve · Ventil · Soupape · Válvula
29	0410026	3				Raccordo · Connector · Anschluss · Raccord · Brida
30	TGA50140300	1				Distanziale · Spacer · Distanzstueck · Entretoise · Separador
31	0407003	2				Raccordo · Connector · Anschluss · Raccord · Brida
32	0402002	1				Nipplo · Nipple · Nippel · Niplo · Niple
33	0431001	2				Raccordo · Connector · Anschluss · Raccord · Brida
34	0434004	1				Raccordo · Connector · Anschluss · Raccord · Brida
35	0428004	3				Raccordo · Connector · Anschluss · Raccord · Brida

I GB D F E

Comandi idraulici · Distributors · Stevergerate · Distributeurs · Distribuidores

FERRI

C217

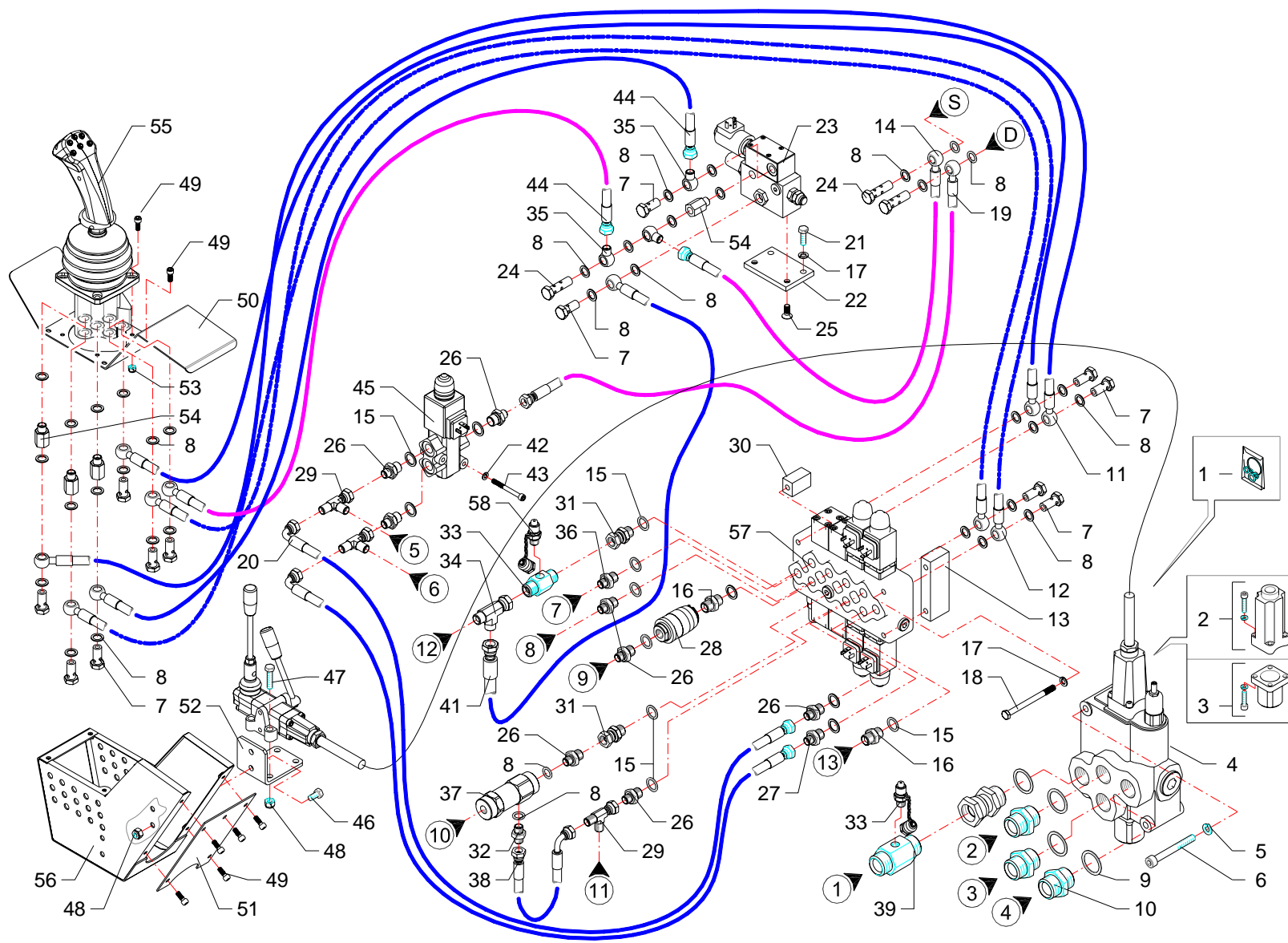

RIF	CODE	TGA505 [02]	Qnt				Denominazione-Denomination-Bezeichnung-Denomination-Denominacion I GB D F E
36	TK5190300	1				Riduzione · Nipple · Nippel · Adapteur · Reduccion	
37	0417005	1				Valvola · Valve · Ventil · Soupape · Válvula	
38	0501325	1				Tubo · Pipe · Schlauch · Tuyau · Tubo	
39	0434003	1				Raccordo · Connector · Anschluss · Raccord · Brida	
40	0410028	1				Raccordo · Connector · Anschluss · Raccord · Brida	
41	0501393	1				Tubo · Pipe · Schlauch · Tuyau · Tubo	
42	0322001Z	3				Rondella · Washer · Scheibe · Rondelle · Arandela	
43	0316012Z	3				Vite · Bolt · Schraube · Vis · Tornillo	
44	0519001	2				Tubo · Pipe · Schlauch · Tuyau · Tubo	
45	0417033	1				Valvola · Valve · Ventil · Soupape · Válvula	
46	0347005Z	2				Vite · Bolt · Schraube · Vis · Tornillo	
47	0347009Z	4				Vite · Bolt · Schraube · Vis · Tornillo	
48	0310002	6				Dado · Nut · Mutter · Erou · Tuerca	
49	0316006Z	13				Vite · Bolt · Schraube · Vis · Tornillo	
50	TGA50030300	1				Coperchio · Cover · Deckel · Couvercle · Tapa	
51	TGA50030200	1				Coperchio · Cover · Deckel · Couvercle · Tapa	
52	TGA50200200	1				Staffa · Clamp · Prätze · Etrier · Brida	
53	0310012	4				Dado · Nut · Mutter · Erou · Tuerca	
54	0426001	4				Prolunga · Extension · Verlaengerung · prolonge · Prolungacion	
55	1305150	1				Manipolatore · Control lever · Steverhebel · Manipulateur · Manipulador	
56	TGA50030100	1				Scatola · Housing · Gehaeuse · Boite · Caja	
57	1305148	1				Distributore · Control valve · Steverblock · Distributeur · Distribuidor	

Comandi idraulici · Distributors · Stevergerate · Distributeurs · Distribuidores

FERRI

C217

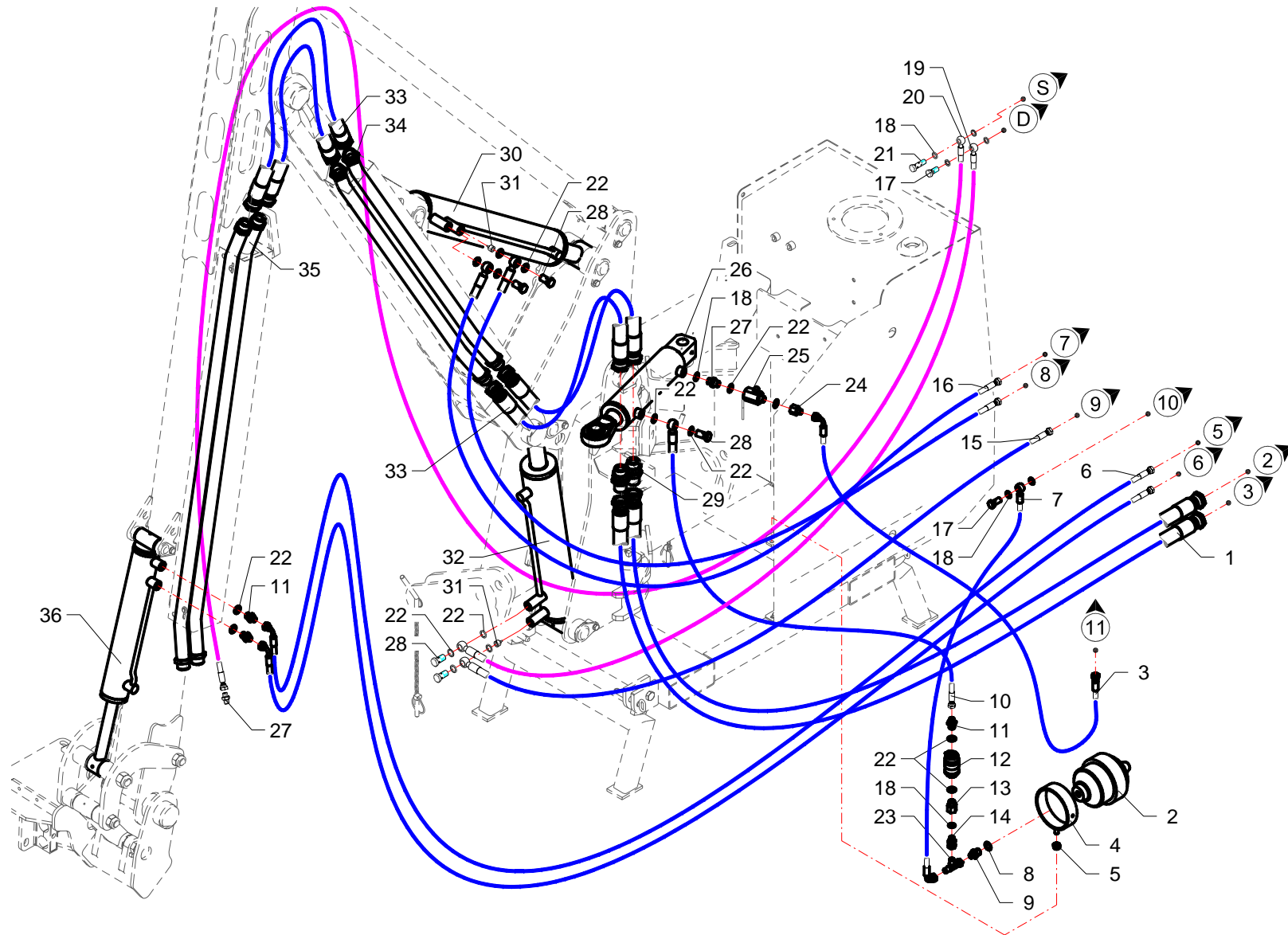

RIF	CODE	TGA505 [02]	Qnt				Denominazione-Denomination-Bezeichnung-Denomination-Denominacion I GB D F E
1	0505115	2				Tubo · Pipe · Schlauch · Tuyau · Tubo	
2	0416001	1				Accumulatore · Accumulator · Akkumulator · Accumulateur · Acumulador	
3	0501235	1				Tubo · Pipe · Schlauch · Tuyau · Tubo	
4	021521	1				Supporto · Bracket · Halterung · Support · Soporte	
5	0310002	1				Dado · Nut · Mutter · Ecrou · Tuerca	
6	0501328	2				Tubo · Pipe · Schlauch · Tuyau · Tubo	
7	0501359	1				Tubo · Pipe · Schlauch · Tuyau · Tubo	
8	0408009	1				Rondella · Washer · Scheibe · Rondelle · Arandela	
9	0401022	1				Riduzione · Nipple · Nippel · Adapteur · Reduccion	
10	0501358	1				Tubo · Pipe · Schlauch · Tuyau · Tubo	
11	0401003	3				Riduzione · Nipple · Nippel · Adapteur · Reduccion	
12	0415007	1				Valvola · Valve · Ventil · Soupape · Válvula	
13	0421007	1				Raccordo · Connector · Anschluss · Raccord · Brida	
14	0407002	1				Raccordo · Connector · Anschluss · Raccord · Brida	
15	0501356	1				Tubo · Pipe · Schlauch · Tuyau · Tubo	
16	0501355	2				Tubo · Pipe · Schlauch · Tuyau · Tubo	
17	0412002	2				Vite cava · Hollow Screw · Hohlschraube · Vis creuse · Tornillo hueco	
18	0408002	7				Rondella · Washer · Scheibe · Rondelle · Arandela	
19	0501357	1				Tubo · Pipe · Schlauch · Tuyau · Tubo	
20	0501354	1				Tubo · Pipe · Schlauch · Tuyau · Tubo	
21	0412011	1				Vite cava · Hollow Screw · Hohlschraube · Vis creuse · Tornillo hueco	
22	0408003	17				Rondella · Washer · Scheibe · Rondelle · Arandela	
23	0410026	1				Raccordo · Connector · Anschluss · Raccord · Brida	
24	0421003	1				Riduzione · Nipple · Nippel · Adapteur · Reduccion	
25	0415003	1				Valvola · Valve · Ventil · Soupape · Válvula	
26	27160000	1				Martinetto · Jack · Zylinder · Vérin · Gato	
27	0402003	1				Nipplo · Nipple · Nippel · Niplo · Niple	
28	0412003	5				Vite cava · Hollow Screw · Hohlschraube · Vis creuse · Tornillo hueco	
29	0425007	2				Passaparete · Fairlead · Durchgang · Passecloison · Guía pasapanel	
30	27145000	1				Martinetto · Jack · Zylinder · Vérin · Gato	
31	0417034	2				Valvola · Valve · Ventil · Soupape · Válvula	
32	27146000	1				Martinetto · Jack · Zylinder · Vérin · Gato	
33	0505111	4				Tubo · Pipe · Schlauch · Tuyau · Tubo	
34	TGA50220100	2				Tubo · Pipe · Schlauch · Tuyau · Tubo	
35	TSN50220100	2				Tubo · Pipe · Schlauch · Tuyau · Tubo	

Impianto idraulico servizi · Hydraulic installation to attachments · Hydraulikanlange fur ausrustungen · Installation hydraulique aux outils · Instalacion hidraulica equipos

FERRI

C218

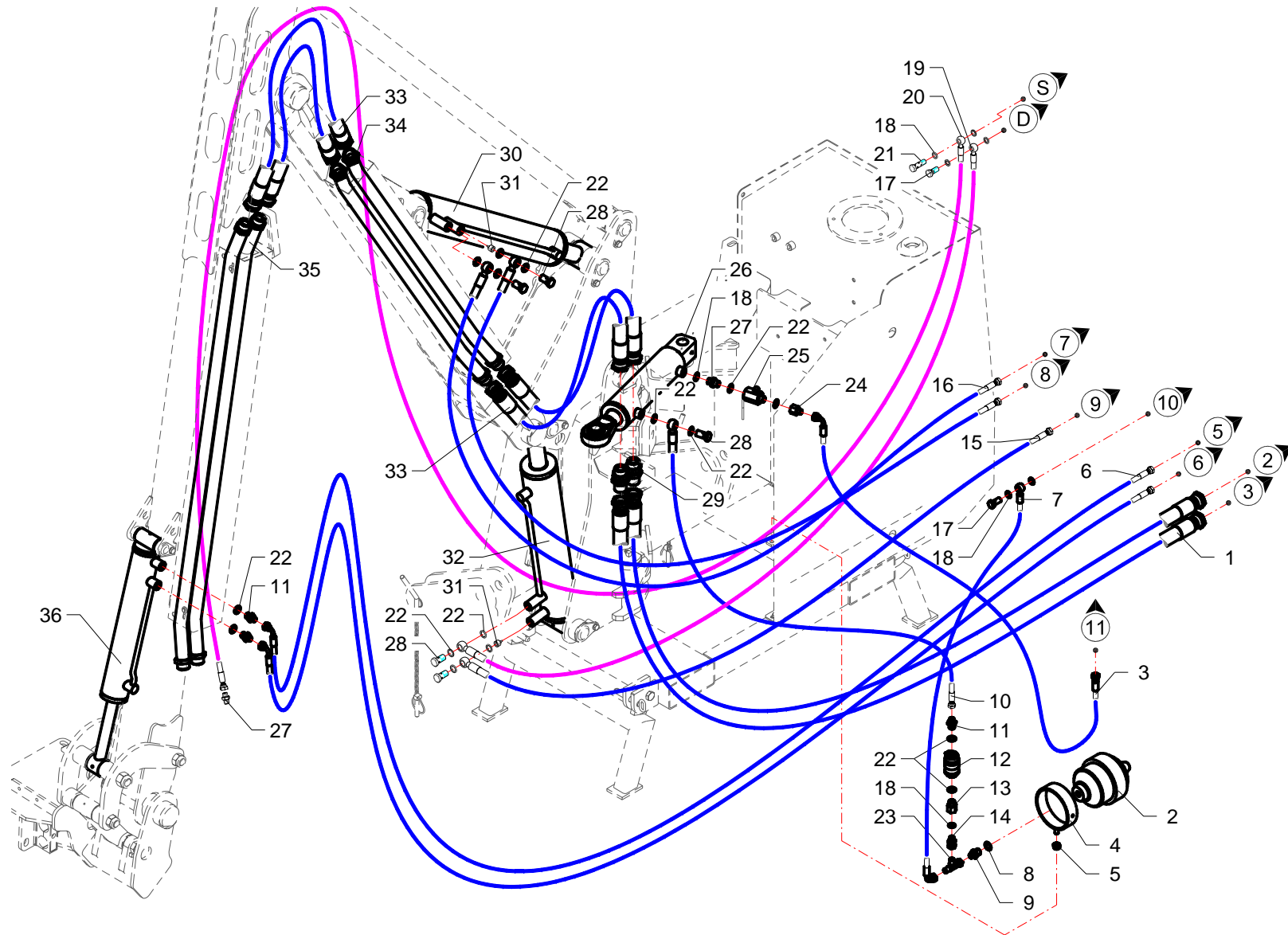



RIF	CODE	TGA505 [oz]	Qty				Denominazione-Denomination-Bezeichnung-Denomination-Denominacion I GB D F E
36	27144000	1					Martinetto · Jack · Zylinder · Vérin · Gato

Impianto idraulico servizi · Hydraulic installation to attachments · Hydraulikanlange für ausrüstungen · Installation hydraulique aux outils · Instalacion hidraulica equipos

FERRI

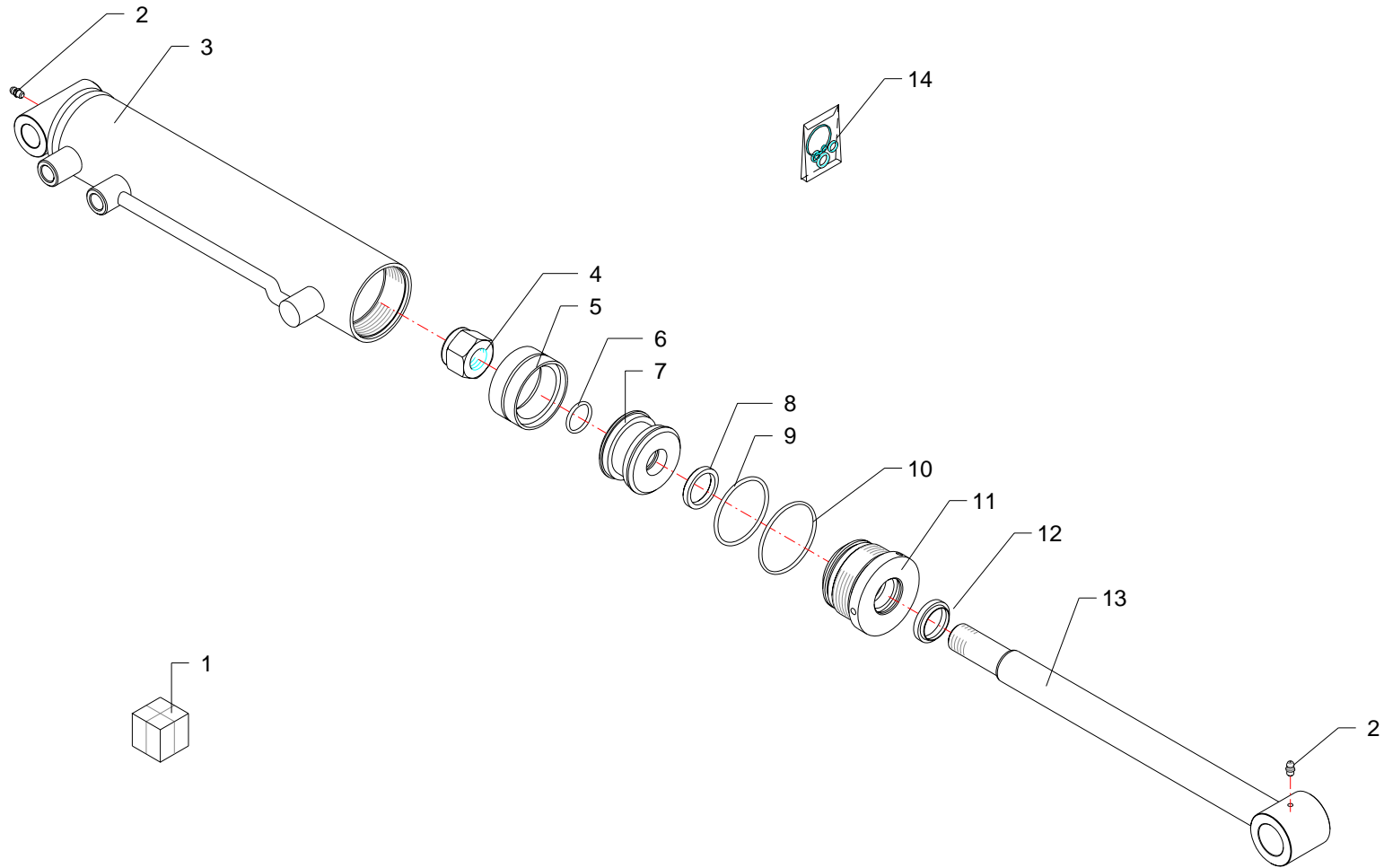
C218





RIF	CODE	Qty				Denominazione-Denomination-Bezeichnung-Denomination-Denominacion
						
1	27144000	1				Martinetto · Jack · Zylinder · Vérin · Gato
2	0337001	2				Ingrassatore · Grease nipple · Schmiernippel · Graisseur · Engrasador
3	27144010	1				Cilindro · Cylinder · Zylinder · Cylindre · Cilindro
4	0310009	1				Dado · Nut · Mutter · Ecrou · Tuerca
5	DBM255196	1				Guarnizione · Gasket · Dichtung · Joint · Empaquetadura
6	OR120	1				Guarnizione · Gasket · Dichtung · Joint · Empaquetadura
7	27127030	1				Pistone · Piston · Kolben · Piston · Piston
8	B149118	1				Guarnizione · Gasket · Dichtung · Joint · Empaquetadura
9	OR228	1				Guarnizione · Gasket · Dichtung · Joint · Empaquetadura
10	OR114	1				Guarnizione · Gasket · Dichtung · Joint · Empaquetadura
11	2703004	1				Ghiera · Locknut · Sicherungsring · Ecrou freine · Arandela
12	WRM118149	1				Guarnizione · Gasket · Dichtung · Joint · Empaquetadura
13	27144020	1				Stelo · Stem · Stange · Tige · Asta
14	2601002	1				Kit guarnizioni · Set of gaskets · Satzdichtungen · Jeu de joints · Serie de guarniciones

Martinetto · Jack · Zylinder · Vérin · Gato

FERRI

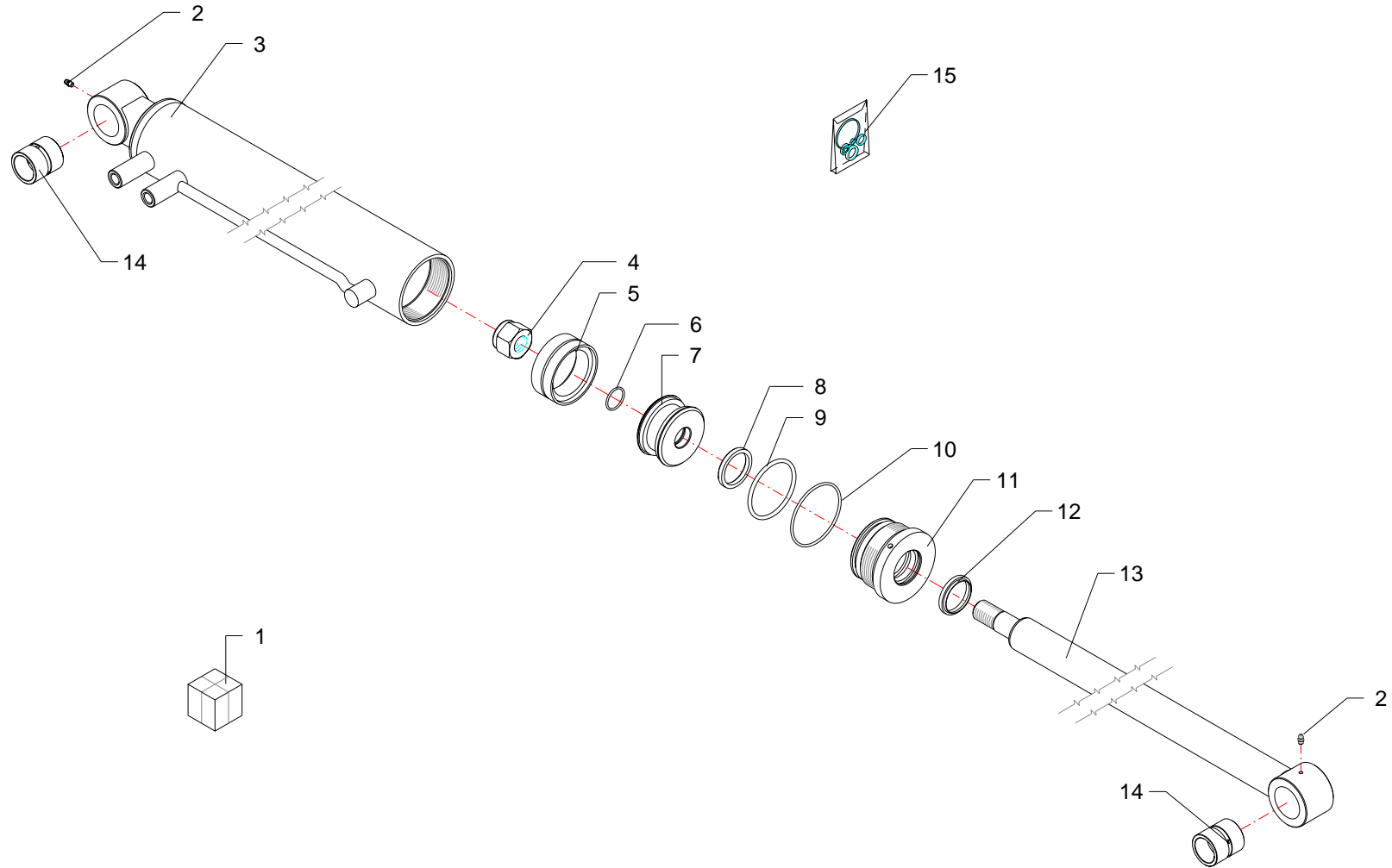
D042





RIF	CODE	Qty				Denominazione-Denomination-Bezeichnung-Denomination-Denominacion
						
1	27145000	1				Martinetto · Jack · Zylinder · Vérin · Gato
2	0337001	2				Ingrassatore · Grease nipple · Schmiernippel · Graisseur · Engrasador
3	27145010	1				Cilindro · Cylinder · Zylinder · Cylindre · Cilindro
4	0310013	1				Dado · Nut · Mutter · Ecou · Tuerca
5	DBM334255	1				Guarnizione · Gasket · Dichtung · Joint · Empaquetadura
6	OR121	1				Guarnizione · Gasket · Dichtung · Joint · Empaquetadura
7	27101030	1				Pistone · Piston · Kolben · Piston · Piston
8	B216177	1				Guarnizione · Gasket · Dichtung · Joint · Empaquetadura
9	OR619	1				Guarnizione · Gasket · Dichtung · Joint · Empaquetadura
10	OR236	1				Guarnizione · Gasket · Dichtung · Joint · Empaquetadura
11	27104040	1				Ghiera · Locknut · Sicherungsring · Ecou freine · Arandela
12	WRM177208	1				Guarnizione · Gasket · Dichtung · Joint · Empaquetadura
13	27145020	1				Stelo · Stem · Stange · Tige · Asta
14	1005002	2				Boccola · Bushing · Buchse · Bague · Casquillo
15	2601034	1				Kit guarnizioni · Set of gaskets · Satz dichtungen · Jeu de joints · Serie de guarniciones

Martinetto · Jack · Zylinder · Vérin · Gato

FERRI

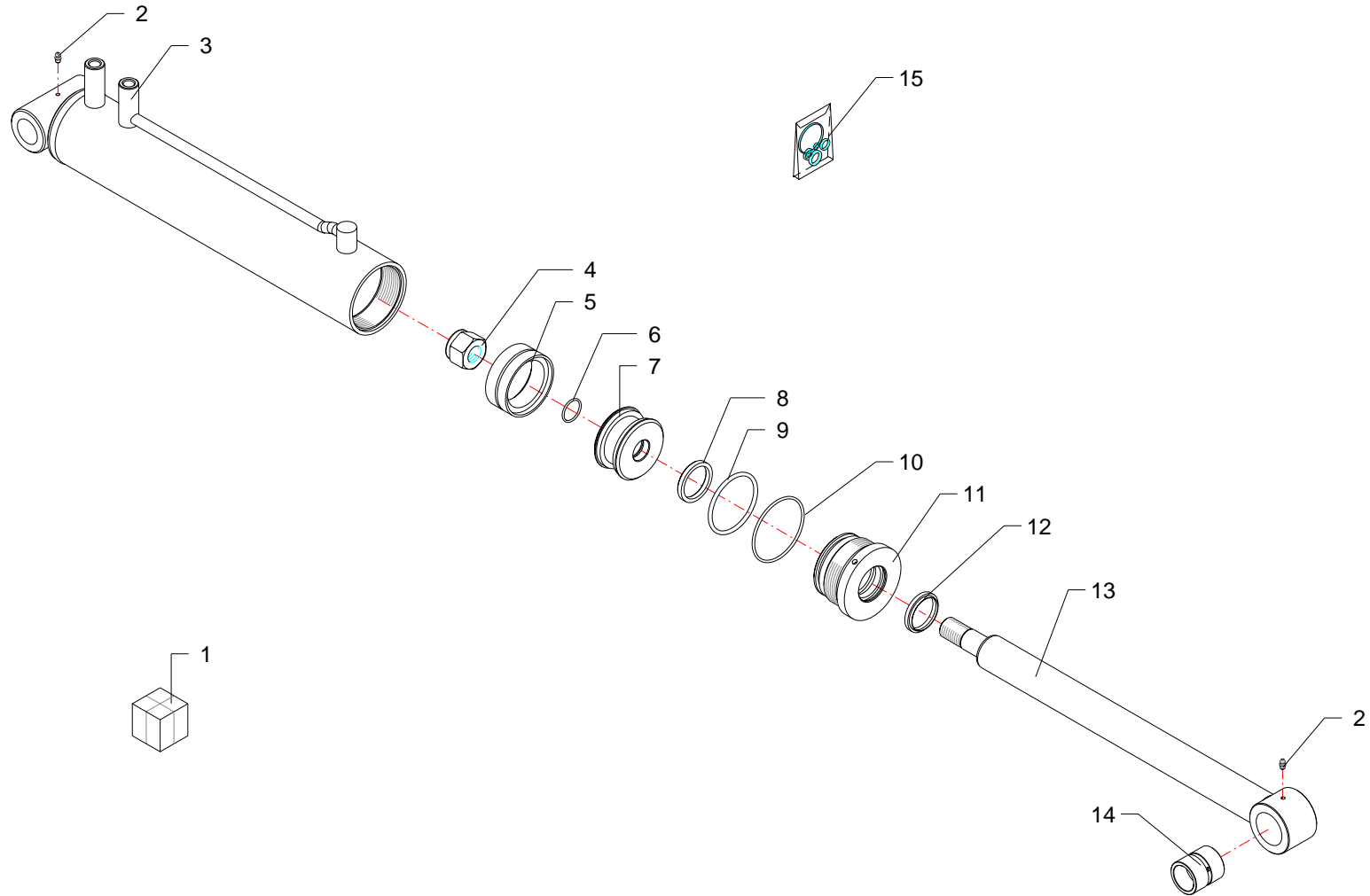
D043



RIF	CODE	Qty				Denominazione-Denomination-Bezeichnung-Denomination-Denominacion
						
1	27146000	1				Martinetto · Jack · Zylinder · Vérin · Gato
2	0337001	2				Ingrassatore · Grease nipple · Schmiernippel · Graisseur · Engrasador
3	27146010	1				Cilindro · Cylinder · Zylinder · Cylindre · Cilindro
4	0310013	1				Dado · Nut · Mutter · Ecrou · Tuerca
5	DBM334255	1				Guarnizione · Gasket · Dichtung · Joint · Empaquetadura
6	OR121	1				Guarnizione · Gasket · Dichtung · Joint · Empaquetadura
7	27101030	1				Pistone · Piston · Kolben · Piston · Piston
8	B216177	1				Guarnizione · Gasket · Dichtung · Joint · Empaquetadura
9	OR619	1				Guarnizione · Gasket · Dichtung · Joint · Empaquetadura
10	OR236	1				Guarnizione · Gasket · Dichtung · Joint · Empaquetadura
11	27104040	1				Ghiera · Locknut · Sicherungsring · Ecrou freine · Arandela
12	WRM177208	1				Guarnizione · Gasket · Dichtung · Joint · Empaquetadura
13	27146020	1				Stelo · Stem · Stange · Tige · Asta
14	1005002	2				Boccola · Bushing · Buchse · Bague · Casquillo
15	2601034	1				Kit guarnizioni · Set of gaskets · Satzdichtungen · Jeu de joints · Serie de guarniciones

Martinetto · Jack · Zylinder · Vérin · Gato

FERRI

D044

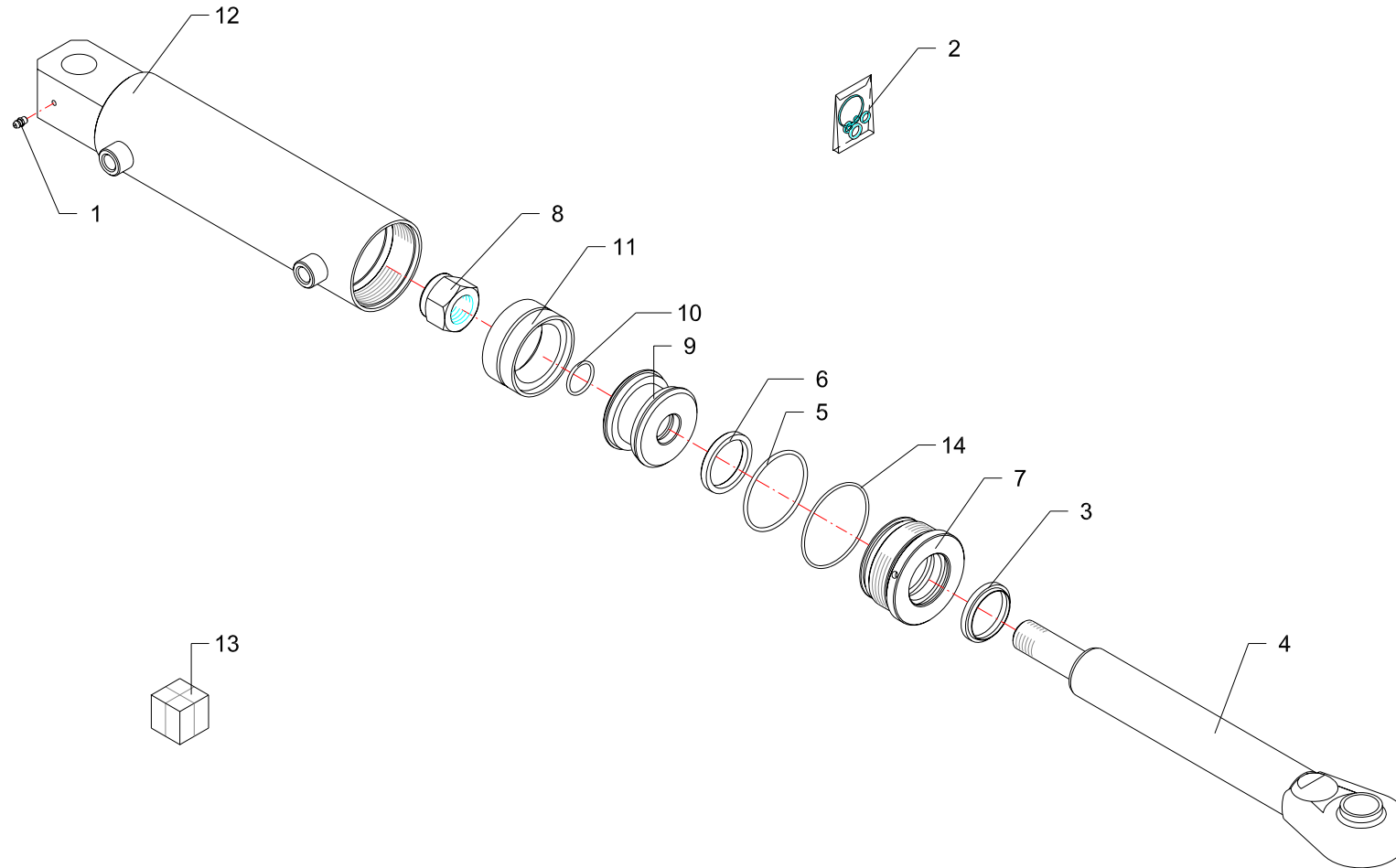

RIF	CODE	Qty				Denominazione-Denomination-Bezeichnung-Denomination-Denominacion
						I GB D F E
1	0337001	2				Ingrassatore · Grease nipple · Schmiernippel · Graisseur · Engrasador
2	2601034	1				Kit guarnizioni · Set of gaskets · Satzdichtungen · Jeu de joints · Serie de guarniciones
3	WRM177208	1				Guarnizione · Gasket · Dichtung · Joint · Empaquetadura
4	27160020	1				Stelo · Stem · Stange · Tige · Asta
5	OR619	1				Guarnizione · Gasket · Dichtung · Joint · Empaquetadura
6	B216177	1				Guarnizione · Gasket · Dichtung · Joint · Empaquetadura
7	27104040	1				Ghiera · Locknut · Sicherungsring · Erou freine · Arandela
8	0310013	1				Dado · Nut · Mutter · Erou · Tuerca
9	27101030	1				Pistone · Piston · Kolben · Piston · Piston
10	OR121	1				Guarnizione · Gasket · Dichtung · Joint · Empaquetadura
11	DBM334255	1				Guarnizione · Gasket · Dichtung · Joint · Empaquetadura
12	27160010	1				Cilindro · Cylinder · Zylinder · Cylindre · Cilindro
13	27160000	1				Martinetto · Jack · Zylinder · Vérin · Gato
14	OR236	1				Guarnizione · Gasket · Dichtung · Joint · Empaquetadura

Martinetto · Jack · Zylinder · Vérin · Gato

FERRI

D067

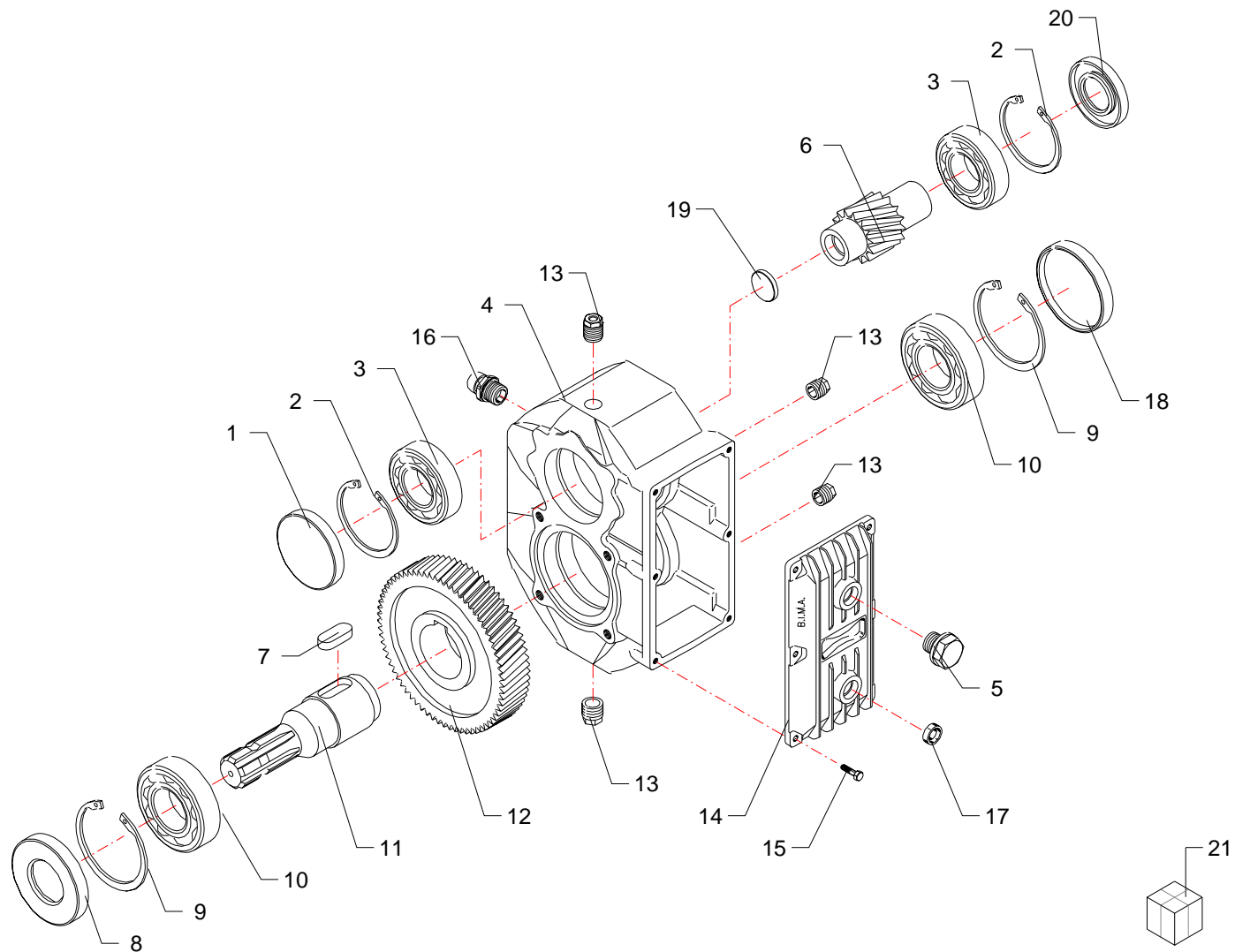

RIF	CODE	Qty				Denominazione-Denomination-Bezeichnung-Denomination-Denominacion
						I GB D F E
1	0203001	1				Tappo · Cap · Stopfen · Buchon · Tapon
2	0323067	2				Seeger · Seeger · Seeger · Seeger · Seeger
3	0105011	2				Cuscinetto · Bearing · Lager · Roulement · Cojinete
4	2065001101	1				Scatola · Housing · Gehaeuse · Boite · Caja
5	8600194500	1				Tappo · Cap · Stopfen · Buchon · Tapon
6	2005098542	1				Albero · Shaft · Welle · Arbre · Arbol
7	8125474001	1				Chiavetta · Key · Keil · Clavette · Lengueta
8	0201018	1				Guarnizione · Gasket · Dichtung · Joint · Empaquetadura
9	0323073	2				Seeger · Seeger · Seeger · Seeger · Seeger
10	0105051	2				Cuscinetto · Bearing · Lager · Roulement · Cojinete
11	2005012542	1				Albero · Shaft · Welle · Arbre · Arbol
12	2005015442	1				Ingranaggio · Gear · Zahnrad · Engrenage · Engranaje
13	8600194000	4				Tappo · Cap · Stopfen · Buchon · Tapon
14	2023209209	1				Coperchio · Cover · Deckel · Couvercle · Tapa
15	0390002Z	6				Vite · Bolt · Schraube · Vis · Tornillo
16	8625184000	1				Tappo · Cap · Stopfen · Buchon · Tapon
17	8600168000	1				Tappo · Cap · Stopfen · Buchon · Tapon
18	0203004	1				Tappo · Cap · Stopfen · Buchon · Tapon
19	0203005	1				Tappo · Cap · Stopfen · Buchon · Tapon
20	0201016	1				Guarnizione · Gasket · Dichtung · Joint · Empaquetadura
21	1401026	1				Moltiplicatore · Gear box · Getriebe · Multiplicateur · Multiplicador

Moltiplicatore · Gear box · Getriebe · Multiplicateur · Multiplicador

FERRI

G005

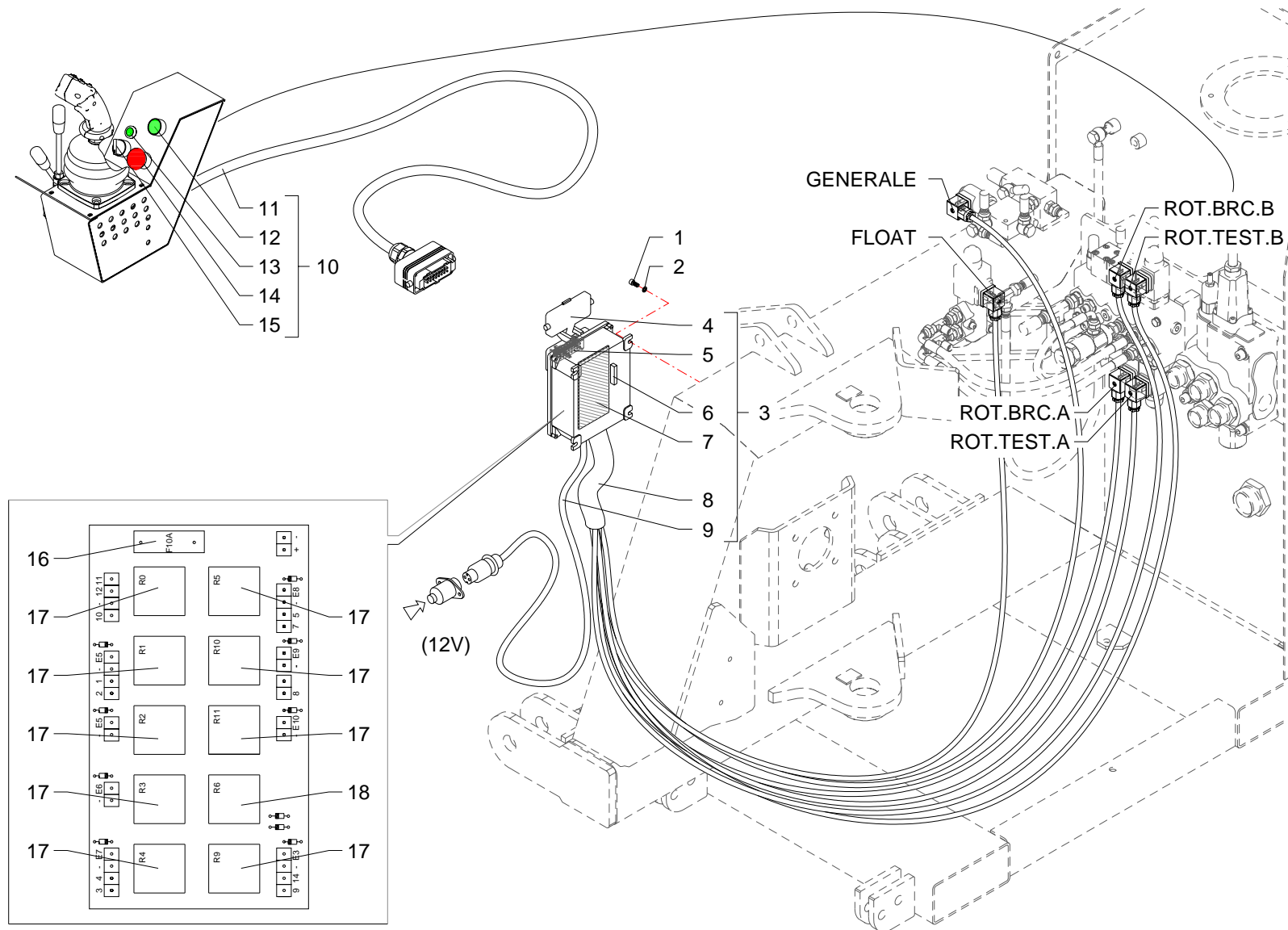

RIF	CODE	TGA505 [02]	Qnt				Denominazione-Denomination-Bezeichnung-Denomination-Denominacion I GB D F E
1	0315004Z	3				Vite · Bolt · Schraube · Vis · Tornillo	
2	0322011Z	3				Rondella · Washer · Scheibe · Rondelle · Arandela	
3	325.046.00030	1				Impianto elettrico · Electric system · Elektrische anlage · Installation electriques · Instalacion electricos	
4	400.011.00030	1				Copertura · Covering · Verkleidung · Couverture · Cobertura	
5	400.011.00005	1				Copertura · Covering · Verkleidung · Couverture · Cobertura	
6	550.021.00035	1				Ponte diodi · Diode valve bridge · Diodenbrücke · Pont de diodes · Puente de díodos	
7	320.021.00020	1				Scheda elettronica · Electronic card · Mutterkarte · Fiche electronique · Ficha electronica	
8	325.046.00015	1				Cavo · Cable · Kabel · Cable · Cable	
9	325.046.00016	1				Cavo · Cable · Kabel · Cable · Cable	
10	325.046.00025	1				Impianto elettrico · Electric system · Elektrische anlage · Installation electriques · Instalacion electricos	
11	325.046.00017	1				Cavo · Cable · Kabel · Cable · Cable	
12	325.006.00020	1				Pulsante luminoso · Luminous push-button · Leuchtdruckknopf · Poussoir lumineux · Butón luminoso	
13	025.020.00040	1				Spia luminosa · Warning Light · Kontrolleuchte · Lampe témoin · Mirilla luminosa	
14	325.006.00025	1				Selettore · Selector · Wähler · Selecteur · Selectivo	
15	325.006.00015	1				Fungo luminoso · Luminuos security push-button · Leuchtender schutzschalter · Coupe-circuit lumineux · Interruptor luminoso	
16	905.014.00040	1				Fusibile · Fuse · Schmelzsicherung · Fusible · Fusible	
17	140.001.00020	9				Relé · Relay · Relais · Relais · Conectador	
18	140.001.00025	1				Relé · Relay · Relais · Relais · Conectador	

Impianto elettrico · Electric system · Elektrische anlage · Installation electriques · Instalacion electricos

FERRI

H050

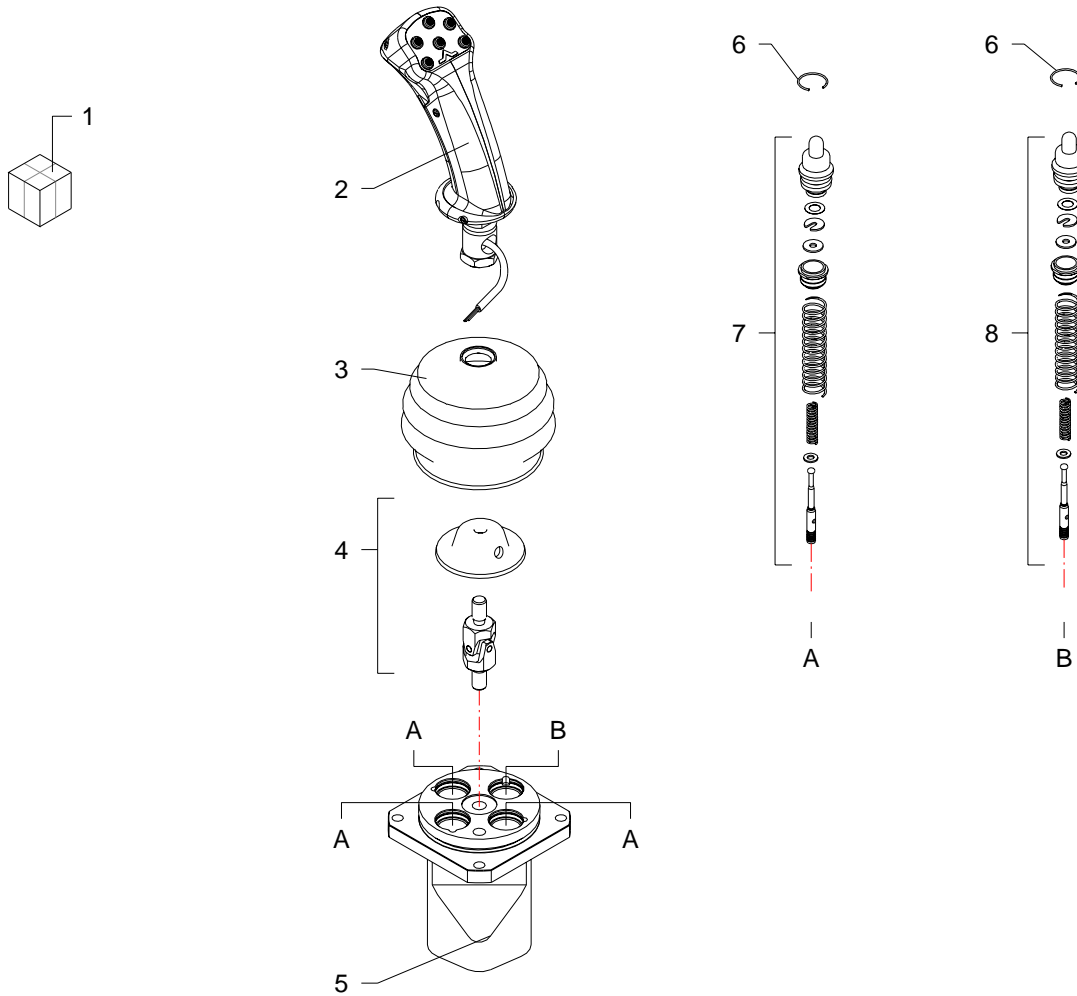

RIF	CODE	Qnt				Denominazione-Denomination-Bezeichnung-Denomination-Denominacion
						I GB D F E
1	1305150	1				Manipolatore · Control lever · Steverhebel · Manipulateur · Manipulador
2	2IM4100063	1				Impugnatura · Handle · Griff · Poignee · Empuñadura
3	3SOF1A6820	1				Cuffia · Guard · Schutz · Protecteur · Casqueta
4	5ART310100	1				Snodo · Articulation · Gelenk · Articulation · Articulacion
5	5CO30140200	1				Corpo · Body · Körper · Corp · Cuerpo
6	4ANE224012	4				Seeger · Seeger · Seeger · Seeger · Seeger
7	5CUR178MA	3				Cartuccia · Cartridge · Filterensatz · Cartouche · Cartucho
8	5CUR169MA	1				Cartuccia · Cartridge · Filterensatz · Cartouche · Cartucho

Manipolatore · Control lever · Steverhebel · Manipulateur · Manipulador

FERRI

L001

FERRI

M057

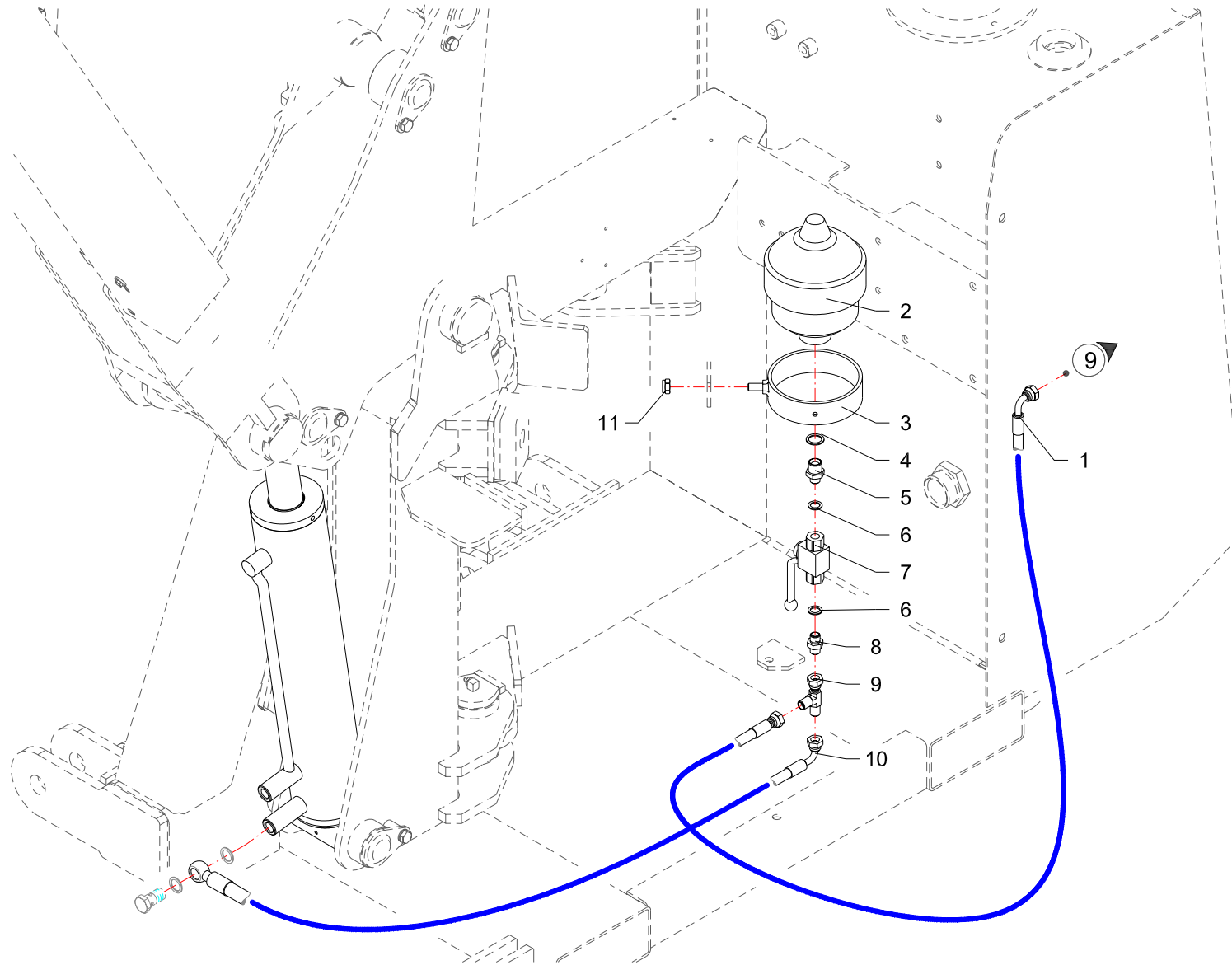

RIF	CODE	Qnt			Denominazione-Denomination-Bezeichnung-Denomination-Denominacion
		TGAS50S [02]	TGAS8S [02]		
1	0501121	1	1		Tubo · Pipe · Schlauch · Tuyau · Tubo
2	0416001	1	1		Accumulatore · Accumulator · Akkumulator · Accumulateur · Acumulador
3	021521	1	1		Supporto · Bracket · Halterung · Support · Soporte
4	0408009	1	1		Rondella · Washer · Scheibe · Rondelle · Arandela
5	0401022	1	1		Riduzione · Nipple · Nippel · Adapteur · Reduccion
6	0408002	2	2		Rondella · Washer · Scheibe · Rondelle · Arandela
7	0409007	1	1		Rubinetto · Cock · Schlusshanduentil · Robinet · Valvula de compuerta
8	0402002	1	1		Nipplo · Nipple · Nippel · Niplo · Niple
9	0410026	1	1		Raccordo · Connector · Anschluss · Raccord · Brida
10	0501356	1	1		Tubo · Pipe · Schlauch · Tuyau · Tubo
11	0310002	1	1		Dado · Nut · Mutter · Erou · Tuerca

I GB D F E

Sospensione 1° braccio · 1St arm suspension · Aufhangung 1.ausleger · Suspension 1 er bras · Suspension 1° brazo

FERRI

M057

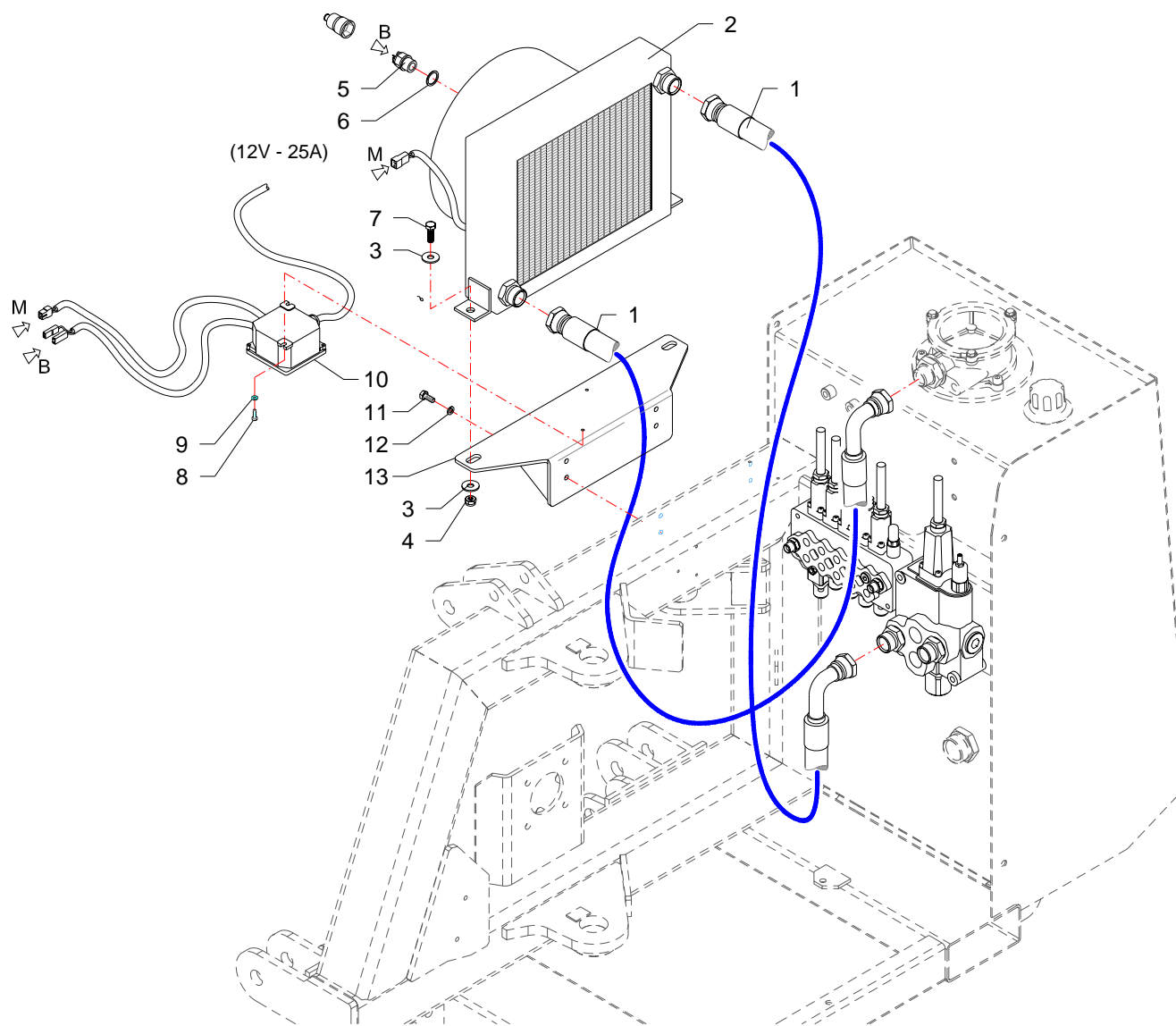

RIF	CODE	Qnt			Denominazione-Denomination-Bezeichnung-Denomination-Denominacion
		TGA50S [02]	TGA58ZS [02]		
1	0505085	2	2		Tubo · Pipe · Schlauch · Tuyau · Tubo
2	2301241	1	1		Scambiatore di calore · Heat exchanger · Wärmeaustauscher · Echangeur de chaleur · Intercambiador de calor
3	0349002Z	4	4		Rondella · Washer · Scheibe · Rondelle · Arandela
4	0310002	2	2		Dado · Nut · Mutter · Ecrou · Tuerca
5	2301191	1	1		Valvola · Valve · Ventil · Soupape · Vãlvula
6	0408012	1	1		Rondella · Washer · Scheibe · Rondelle · Arandela
7	0342006Z	2	2		Vite · Bolt · Schraube · Vis · Tornillo
8	0315004Z	2	2		Vite · Bolt · Schraube · Vis · Tornillo
9	0322011Z	2	2		Rondella · Washer · Scheibe · Rondelle · Arandela
10	2301208	1	1		Scatola · Housing · Gehaeuse · Boite · Caja
11	0301006Z	4	4		Vite · Bolt · Schraube · Vis · Tornillo
12	0322002Z	4	4		Rondella · Washer · Scheibe · Rondelle · Arandela
13	TGA50200700	1	1		Staffa · Clamp · Pratzte · Etrier · Brida

I GB D F E

Scambiatore di calore · Heat exchanger · Wärmeaustauscher · Echangeur de chaleur · Intercambiador de calor

FERRI

M058

FERRI

Questa pagina è bianca per esigenza d'impostazione di catalogo

This page has been left blank for reasons of clarity

Diese weisse seite ist für unsere katalogeintragungen bestimmt

On a laissé cette page en blanc pour de raisons de clarte

Se ha dejado en blanco esta pagina por razones de claridad

ELENCO ALFA-NUMERICO COMPONENTI TAVOLE CATALOGO

ALPHANUMERICAL PARTS LIST-EXPLODED-VIEW

ALPHANUMERISCHES TEILVERZEICHNIS-KATALOGTABELLEN

LISTA ALPHANUMERIQUE PIECES-TABLES CATALOGUE VUES ECLATEES

LISTA ALFANUMERICA PIEZAS-TABLAS CATALOGO PLANOS DESPEZADOS

CODE	Tavola	RIF	Qnt			
0105011	G005	3	2			
0105051	G005	10	2			
0201016	G005	20	1			
0201018	G005	8	1			
0203001	G005	1	1			
0203004	G005	18	1			
0203005	G005	19	1			
021521	C218	4	1			
021521	M057	3	1	1		
025.020.00040	H050	13	1			
0301006Z	C217	21	2			
0301006Z	M058	11	4	4		
0301022Z	C217	18	3			
0304011Z	A043	5	4	4		
0305013Z	A043	17	1	1		
0310002	C217	48	6			
0310002	C218	5	1			
0310002	M057	11	1	1		
0310002	M058	4	2	2		
0310004	A043	21	4	4		
0310005	A043	16	1	1		
0310009	D042	4	1			
0310012	C217	53	4			
0310013	D043	4	1			
0310013	D044	4	1			
0310013	D067	8	1			
0310018	A043	33	2	2		
0310018	B071	13	3			
0311002Z	C217	25	2			
0315004Z	H050	1	3			
0315004Z	M058	8	2	2		
0316006Z	A043	38	3	2		
0316006Z	B071	17	6			
0316006Z	C217	49	13			
0316011Z	A043	39		1		
0316012Z	C217	43	3			
0317013Z	B071	43	1			
0317015Z	B071	16	4			

CODE	Tavola	RIF	Qnt			
0317015Z	C216	13	3			
0318005Z	A043	4	3	3		
0318005Z	C215	1	3	3		
0318009Z	C216	6	2			
0318009Z	C217	6	3			
0319006Z	C215	33	2	2		
0322001Z	C217	42	3			
0322002Z	A043	19	4	4		
0322002Z	B071	25	2			
0322002Z	C215	37	4	4		
0322002Z	C216	12	3			
0322002Z	C217	17	5			
0322002Z	M058	12	4	4		
0322003Z	A043	14	3	3		
0322003Z	B071	1	5			
0322003Z	C216	5	2			
0322003Z	C217	5	3			
0322004Z	C215	32	6	6		
0322011Z	H050	2	3			
0322011Z	M058	9	2	2		
0323067	G005	2	2			
0323073	G005	9	2			
0337001	D042	2	2			
0337001	D043	2	2			
0337001	D044	2	2			
0337001	D067	1	2			
0339001	A043	30	2	2		
0340020	A043	25	3	3		
0340022	A043	8	4	4		
0342003Z	B071	2	5			
0342006Z	M058	7	2	2		
0343003Z	C215	34	4	4		
0347005Z	C215	36	4	4		
0347005Z	C217	46	2			
0347006Z	A043	42	1	1		
0347007Z	A043	20	3	3		
0347007Z	B071	24	2			
0347009Z	C217	47	4			

CODE	Tavola	RIF	Qnt			
0349001Z	C215	38	4	4		
0349002Z	A043	3	3	3		
0349002Z	M058	3	4	4		
0349006Z	B071	22	8			
0359007	B071	31	3			
0359008	B071	33	1			
0365003Z	B071	23	8			
0390002Z	G005	15	6			
0401003	C216	16	5			
0401003	C217	26	10			
0401003	C218	11	3			
0401004	C215	25	1	1		
0401011	C215	19	1	1		
0401012	C215	27	1	1		
0401016	C215	16	1	1		
0401022	C218	9	1			
0401022	M057	5	1	1		
0402002	C217	32	1			
0402002	M057	8	1	1		
0402003	C216	15	2			
0402003	C218	27	1			
0402006	C216	8	3			
0402007	C215	30	1	1		
0402007	C217	10	3			
0402009	C215	12	1	1		
0405004	C215	43	1	1		
0405007	C215	14	1	1		
0405009	C215	41	1	1		
0407002	C216	26	1			
0407002	C218	14	1			
0407003	C216	18	2			
0407003	C217	31	2			
0407006	C216	37	1			
0408002	C216	25	3			
0408002	C217	8	38			
0408002	C218	18	7			
0408002	M057	6	2	2		
0408003	C216	14	12			

FERRI

TGA50S - 02

15/11/2004

CODE	Tavola	RIF	Qnt			
0408003	C217	15	10			
0408003	C217	16	2			
0408003	C218	22	17			
0408004	C215	26	1	1		
0408004	C215	42	1	1		
0408006	C216	7	4			
0408007	C215	31	1	1		
0408007	C217	9	4			
0408008	C215	18	2	2		
0408009	C215	15	1	1		
0408009	C218	8	1			
0408009	M057	4	1	1		
0408010	C215	10	2	2		
0408012	M058	6	1	1		
0409006	C215	11	1	1		
0409007	M057	7	1	1		
0410026	C216	19	1			
0410026	C217	29	3			
0410026	C218	23	1			
0410026	M057	9	1	1		
0410028	C216	21	2			
0410028	C217	40	1			
0412002	C217	7	12			
0412002	C218	17	2			
0412003	C218	28	5			
0412011	C217	24	2			
0412011	C218	21	1			
0413016	C215	2	1	1		
0413018	C215	3	1	1		
0414004	B071	42	1			
0414005	B071	21	4			
0414012	B071	41	1			
0415003	C218	25	1			
0415007	C216	20	1			
0415007	C217	28	1			
0415007	C218	12	1			
0416001	C218	2	1			
0416001	M057	2	1	1		

CODE	Tavola	RIF	Qnt			
0417005	C216	23	1			
0417005	C217	37	1			
0417033	C217	45	1			
0417034	C218	31	2			
0417043	C216	24	1			
0418003	C215	8	1	1		
0418006	C215	5	1	1		
0418020	C216	28	1			
0418033	C215	9	1	1		
0418035	C215	4	1	1		
0418037	C215	6	1	1		
0418038	C215	7	2	2		
0421003	C218	24	1			
0421007	C218	13	1			
0425007	C218	29	2			
0426001	C217	54	4			
0428004	C217	35	3			
0431001	C216	34	2			
0431001	C217	33	2			
0434003	C216	36	1			
0434003	C217	39	1			
0434004	C216	35	1			
0434004	C217	34	1			
0501121	M057	1	1	1		
0501235	C218	3	1			
0501247	C217	20	2			
0501325	C216	27	1			
0501325	C217	38	1			
0501328	C218	6	2			
0501343	C216	29	1			
0501343	C217	14	1			
0501354	C218	20	1			
0501355	C218	16	2			
0501356	C218	15	1			
0501356	M057	10	1	1		
0501357	C218	19	1			
0501358	C218	10	1			
0501359	C218	7	1			

CODE	Tavola	RIF	Qnt			
0501392	C217	19	1			
0501393	C217	41	1			
0502022	C215	24	1	1		
0502067	C215	17	1	1		
0505085	C215	20	1	1		
0505085	M058	1	2	2		
0505111	C218	33	4			
0505115	C218	1	2			
0505116	C215	29	1	1		
0512004	C215	28	1	1		
0519001	C217	44	2			
0519002	C217	11	2			
0519003	C217	12	2			
1001007	B071	5	4			
1001017	B071	4	6			
1001022	A043	9	2	2		
1004001	B071	29	6			
1005002	D043	14	2			
1005002	D044	14	2			
1305012	C216	33	5			
1305057	C216	32	1			
1305121	C216	4	1			
1305121	C217	4	1			
1305127	C216	11	1			
1305133	C216	30	1			
1305137	C216	1	1			
1305137	C217	1	1			
1305148	C217	57	1			
1305150	C217	55	1			
1305150	L001	1	1			
1305163	C217	23	1			
140.001.00020	H050	17	9			
140.001.00025	H050	18	1			
1401026	C215	35	1	1		
1401026	G005	21	1			
1501090	C215	21	1	1		
1501104	C215	22	1	1		
1501105	C215	23	1	1		

FERRI

TGA50S - 02

15/11/2004

CODE	Tavola	RIF	Qnt			
16999	C216	31	1			
1701011	C215	40	1	1		
2005012542	G005	11	1			
2005015442	G005	12	1			
2005098542	G005	6	1			
2023209209	G005	14	1			
2065001101	G005	4	1			
2301007	A043	18	1	1		
2301007	B071	26	1			
2301074	A043	6	8	8		
2301115	A043	24	5	5		
2301117	A043	7	4	4		
2301117	A043	27	2	2		
2301191	M058	5	1	1		
2301208	M058	10	1	1		
2301235	A043	29	2	2		
2301241	M058	2	1	1		
2301279	A043	41	1	1		
2601002	D042	14	1			
2601034	D043	15	1			
2601034	D044	15	1			
2601034	D067	2	1			
2703004	D042	11	1			
27101030	D043	7	1			
27101030	D044	7	1			
27101030	D067	9	1			
27104040	D043	11	1			
27104040	D044	11	1			
27104040	D067	7	1			
27127030	D042	7	1			
27144000	B071	36	1			
27144000	C218	36	1			
27144000	D042	1	1			
27144010	D042	3	1			
27144020	D042	13	1			
27145000	B071	11	1			
27145000	C218	30	1			
27145000	D043	1	1			

CODE	Tavola	RIF	Qnt			
27145010	D043	3	1			
27145020	D043	13	1			
27146000	B071	7	1			
27146000	C218	32	1			
27146000	D044	1	1			
27146010	D044	3	1			
27146020	D044	13	1			
27160000	A043	34	1	1		
27160000	C218	26	1			
27160000	D067	13	1			
27160010	D067	12	1			
27160020	D067	4	1			
2IM4100063	L001	2	1			
320.021.00020	H050	7	1			
3201002	A043	12	1	1		
3201002	A043	28	1	1		
325.006.00015	H050	15	1			
325.006.00020	H050	12	1			
325.006.00025	H050	14	1			
325.046.00015	H050	8	1			
325.046.00016	H050	9	1			
325.046.00017	H050	11	1			
325.046.00025	H050	10	1			
325.046.00030	H050	3	1			
3SOF1A6820	L001	3	1			
400.011.00005	H050	5	1			
400.011.00030	H050	4	1			
4ANE224012	L001	6	4			
550.021.00035	H050	6	1			
5ART310100	L001	4	1			
5CO30140200	L001	5	1			
5CUR169MA	L001	8	1			
5CUR178MA	L001	7	3			
5TEL105000	C216	9	4			
5TEL120005	C216	2	1			
5TEL120005	C217	2	1			
5U08810500	C216	10	4			
5U11120000	C216	3	1			

CODE	Tavola	RIF	Qnt			
5U11120000	C217	3	1			
8125474001	G005	7	1			
8600168000	G005	17	1			
8600194000	G005	13	4			
8600194500	G005	5	1			
8625184000	G005	16	1			
905.014.00040	H050	16	1			
B149118	D042	8	1			
B216177	D043	8	1			
B216177	D044	8	1			
B216177	D067	6	1			
BSV10110500	B071	38	1			
DBM255196	D042	5	1			
DBM334255	D043	5	1			
DBM334255	D044	5	1			
DBM334255	D067	11	1			
F16110500	A043	23	1	1		
F16110600	A043	10	4	4		
F27070400	A043	22	1	1		
F46110300	A043	26	2	2		
OR114	D042	10	1			
OR120	D042	6	1			
OR121	D043	6	1			
OR121	D044	6	1			
OR121	D067	10	1			
OR210	C215	13	1	1		
OR228	D042	9	1			
OR236	D043	10	1			
OR236	D044	10	1			
OR236	D067	14	1			
OR619	D043	9	1			
OR619	D044	9	1			
OR619	D067	5	1			
TGA46070500	B071	40	1			
TGA46190100	B071	35	1			
TGA46200300	B071	34	1			
TGA46200500	B071	32	1			
TGA46200600	B071	39	1			

FERRI

TGA50S - 02

15/11/2004

CODE	Tavola	RIF	Qnt			
TGA50010200	A043	1	1	1		
TGA50030100	C217	56	1			
TGA50030200	C217	51	1			
TGA50030300	C217	50	1			
TGA50070100	B071	8	1			
TGA50070300	A043	36	1	1		
TGA50080100	B071	9	1			
TGA50110100	A043	35	1	1		
TGA50110200	B071	3	3			
TGA50110300	B071	12	2			
TGA50140100	B071	6	2			
TGA50140200	C217	13	1			
TGA50140300	C217	30	1			
TGA50150100	C215	39	1	1		
TGA50170200	B071	27	1			
TGA50170400	A043	2	1	1		
TGA50170500	B071	15	1			
TGA50200200	C217	52	1			
TGA50200400	C217	22	1			
TGA50200700	M058	13	1	1		
TGA50200900	A043	13	1	1		
TGA50210300	B071	20	1			
TGA50210400	B071	30	1			
TGA50220100	C218	34	2			
TK5190200	C216	17	1			
TK5190200	C217	27	1			
TK5190300	C216	22	1			
TK5190300	C217	36	1			
TK8040100	A043	11	2	2		
TK8150100	A043	32	3	3		
TK8150100	B071	14	3			
TKV65110100	A043	15	2	2		
TKV65110300	B071	28	1			
TP48110100	A043	37	1	1		
TP48110100	B071	10	3			
TP48110300	B071	37	2			
TP48290200	A043	40	3	4		
TP48290200	B071	18	6			

CODE	Tavola	RIF	Qnt			
TSN50110300	A043	31	2	2		
TSN50220100	C218	35	2			
TSN50290100	B071	19	4			
WRM118149	D042	12	1			
WRM177208	D043	12	1			
WRM177208	D044	12	1			
WRM177208	D067	3	1			

CODE	Tavola	RIF	Qnt			
------	--------	-----	-----	--	--	--

FERRI

TGA50S - 02

15/11/2004

FERRI

Questa pagina è bianca per esigenza d'impostazione di catalogo

This page has been left blank for reasons of clarity

Diese weisse seite ist fur unsere katalogeintragungen bestimmt

On a laisse cette page en blanc pour de raisons de clarte

Se ha dejado en blanco esta pagina por razones de claridad